



## SCHEEPSMOTOR

# MINI-33

3 Cilinders In lijn 31.0 CV (23.1 kW) 3000 omw./min

## Algemene kenmerken

Fabrikant motorbasis	Mitsubishi
Type	Diesel, 4 takt
Aantal cilinders	3, In lijn
Inlaatsysteem	Natuurlijke aanzuiging
Boring x Slag	78 mm x 92 mm (3.07 in x 3.62 in)
Totale cilinderinhoud	1318 cc
Compressieverhouding	22:1
Discontinuu vermogenSN_ (ISO3046/1)	31.0 CV (23.1 kW)
Continu vermogen	28.0 CV (20.8 kW)
omw./min	3000
Injectiesysteem	Mechanisch en indirect
Startmotor	12 V (1.7 kW)
Gegevens wisselstroomgenerator	120 A (12 V)
Maximale hoek in werking	15 °
Draairichting (gezien vanaf de kant van het stuur)	Tegen de klok in
Koelsysteem	Zeewatergekoelde warmtewisselaar
Drooggewicht zonder omvormer	157 Kg (346.1 lb)
Binnendiameter zoutwaterslang	20 mm (0.79 in)
Binnendiameter dieselzuigslang	8 mm (0.31 in)
Binnendiameter dieselterugvoerslang	5 mm (5 in)
Binnendiameter uitlaatgasslang	50 mm (1.97 in)
Certificeringen	-
Naleving van de emissievoorschriften	EU: RCD II (DIR. 2013/53/EU), BSO II, UKCA

## Prestatie-Grafieken

Krukaskoppel

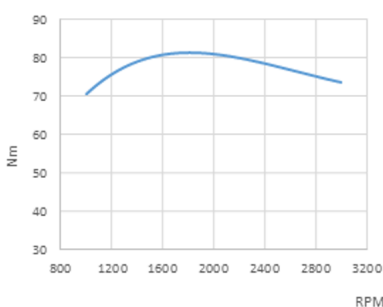

Vermogen (ISO 3046/1)

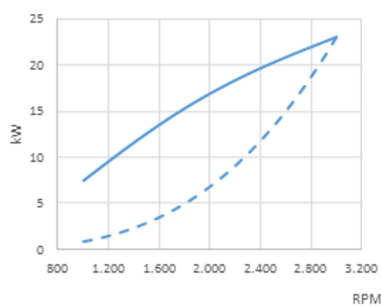

Brandstofverbruik

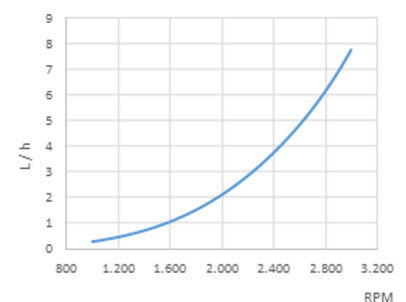

## Instrumentenpanelen



Afmetingen: 180 x 140mm

### Instrumentenpanelen Standaard

- Toerenteller met multifunctioneel scherm
- Koelvloeistoftemperatuur en oliedruk indicator
- Spanningsindicator en fout bij het laden van de batterij
- Alarm hoge koelvloeistoftemperatuur
- Alarm lage oliedruk
- Voorgloeilampje
- IP65 bescherming aan de voorkant en anti-condens glas
- Sleutel met 5 posities



Afmetingen: 255 x 160mm

### Instrumentenpanelen Optioneel

- Toerenteller met multifunctioneel scherm
- Koelvloeistoftemperatuur en oliedrukmeter
- Spanningsindicator en acculaadfout
- Alarm hoge koelvloeistoftemperatuur
- Alarm lage oliedruk
- Voorgloeilampje
- IP65 frontale bescherming en anti-condens glas
- Sleutel met 5 posities

## Accessoires

### Standaarduitrusting

- Instrumentenpaneel SSG 20
- Elektrische bedrading uitbreiding 3 m
- Silentblocks
- Olie-extractiepomp
- Gebruikershandleiding en explosietekening

### Optionele uitrusting en kits

- Paneel SSG 30
- Montage van dubbel instrumentenpaneel
- Dubbele wisselstroomgenerator
- Geaard elektrisch systeem
- Droog uitlaatsysteem
- Kielkoeling
- Aftakas of riemschijf
- Contactdoos voor verwarming
- Aandrijving: schroef, as, schroefaskoker
- Water en dieseloliefilters
- Water, uitlaat en dieselslangen

## Omvormers

Model	Type	Afloophoek	Reducties (pauze)	Reducties (werk)	Gew. motor met. Omv
SP 60	Monteur	0°	2.15:1-2.38:1	-	202 Kg (447 Lbs)
TM-345	Hydraulisch	0°	2.00:1-2.47:1	2.00:1-2.47:1	184 Kg (407 Lbs)
TM-345A	Hydraulisch	8°	2.00:1-2.47:1	2.00:1-2.47:1	184 Kg (407 Lbs)
TMC-260	Monteur	0°	2.88:1	2.88:1	177 Kg (391 Lbs)
TMC-40P	Monteur	0°	1.45:1-2.00:1	1.45:1	168 Kg (371 Lbs)
TMC-60A	Monteur	7°	2.00:1-2.45:1	2.00:1-2.45:1	173 Kg (382 Lbs)
TMC-60P	Monteur	0°	1.55:1-2.00:1-2.45:1-2.83:1	1.55:1-2.00:1-2.45:1-2.83:1	173 Kg (382 Lbs)
ZF 15 MIV	Monteur	15°	2.13:1	2.13:1	179 Kg (395 Lbs)

## Afmetingen

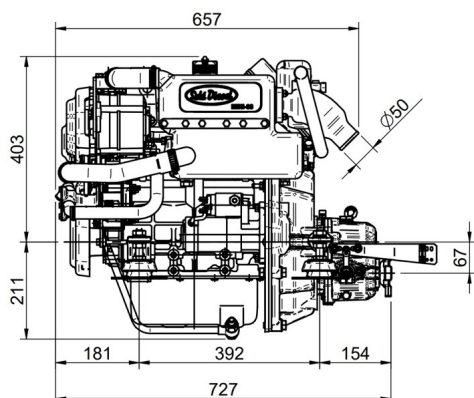

MINI-33 v6 Engine TMC-40P 2.00:1 Gbox.

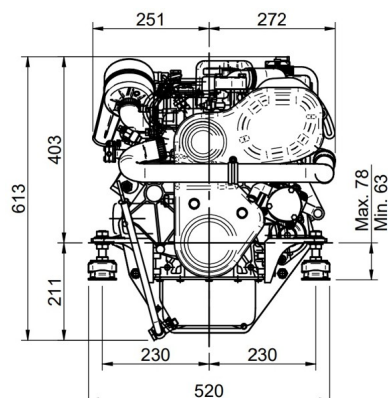

Gedetailleerde tekening, brochures en handleidingen vindt u op het internet [soleadance.com](http://soleadance.com). Alle rechten voorbehoud. De technische specificaties en de presentatie kunnen zonder voorafgaande kennisgeving worden gewijzigd en gewijzigd. Niet-contractuele informatie.



Geautoriseerde Dealer