



BRODSKI MOTOR

MINI-33

3 Cilindara Povezan 31.0 CV (23.1 kW) 3000 R.P.M.

Opće karakteristike

Proizvođač osnovnog motora	Mitsubishi
Čovjek	Dizel, 4 Puta
Broj cilindara	3, Povezan
Sustav usisa	Prirodno usisavanje
Bušenje x Udar	78 mm x 92 mm (3.07 in x 3.62 in)
Ukupni pomak	1318 cc
Omjer kompresije	22:1
Prekidna snagaSN_ (ISO3046/1)	31.0 CV (23.1 kW)
Kontinuirana snaga	28.0 CV (20.8 kW)
R.P.M.	3000
Sustav ubrizgavanja	Mehanički i neizravni
Pokretanje motora	12 V (1.7 kW)
Izmjenični generator	120 A (12 V)
Maksimalni radni kut	15 °
Smjer rotacije (gledano sa strane upravljača)	Suprotno
Sustav hlađenja	Izmjenjivač topline morske vode i zatvoreni krug rashladne tekućine
Suha težina bez pretvarača	157 Kg (346.1 lb)
Unutarnji promjer cijevi za morsku vodu	20 mm (0.79 in)
Diámetro int. usisnog crijeva za dizel	8 mm (0.31 in)
Unutarnji promjer povratnog crijeva za dizel	5 mm (5 in)
Unutarnji promjer ispušne cijevi	50 mm (1.97 in)
Certifikacije	-
Usklađenost emisija	EU: RCD II (DIR. 2013/53/EU), BSO II, UKCA

Krivulje performansi

Okretni moment na radilici

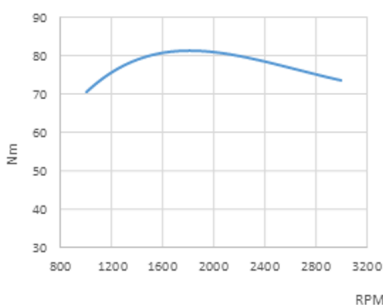

Moć. Prema ISO 3046/1

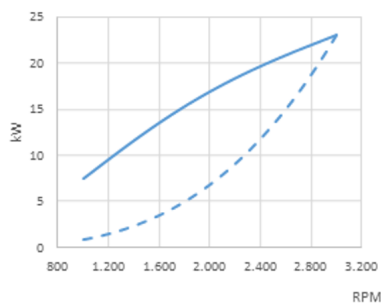

Potrošnja goriva

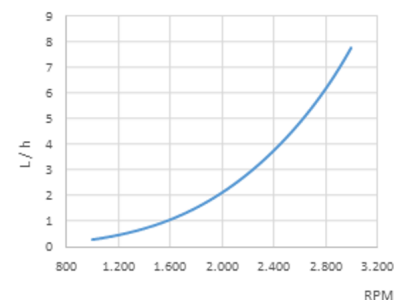

Tablica



Mjere: 180 x 140mm

Tablica SSG 20 12V bijela ploča Standard

- Brojač okretaja s višenamjenskim zaslonom
- Indikator temperature rashladne tekućine i tlaka ulja
- Napon napunjenosti baterije i indikator kvara
- Alarm za hlađenje na visokoj temperaturi
- Alarm niskog tlaka ulja
- Svjetlo upozorenja za prethodno zagrijavanje
- IP65 prednja zaštita i staklo protiv zamagljivanja
- Tipka s 5 položaja

Tablica Opcionalno

- Brojač okretaja s višenamjenskim zaslonom
- Mjerač temperature rashladne tekućine i tlaka ulja
- Indikator napona i greška napunjenosti baterije
- Alarm za visoku temperaturu rashladne tekućine
- Alarm niskog tlaka ulja
- Indikator predgrijavanja
- Prednja IP65 zaštita i staklo protiv zamagljivanja
- Ključ s 5 položaja



Mjere: 255 x 160mm

Pribor

Osnovna oprema

- SSG 20
- Produžetak električnog ožičenja od 3 m
- Antivibracijski nosači
- Pumpa za ekstrakciju ulja
- Korisnički priručnik i eksplozirani prikazi

Dodatna oprema i kompleti

- SSG tablica 30
- Ugradnja dvostruke ploče s instrumentima
- Dvostruki alternator
- Električni sustav bez zemlje
- Suhi ispušni sustav
- Hlađenje kobilice
- Osovina ili remenica za odvod snage
- Utičnica grijanja
- Pogonska skupina: propeler, osovina, rog
- Filteri za vodu i dizel
- Crijeva za vodu, ispuh i dizel

Investitorima

Model	Čovjek	° Odlazak	Sniženja (odmor)	Sniženja (rad)	Težina motora s pretv
SP 60	Mehaničar	0°	2.15:1-2.38:1	-	202 Kg (447 Lbs)
TM-345	Hidraulički	0°	2.00:1-2.47:1	2.00:1-2.47:1	184 Kg (407 Lbs)
TM-345A	Hidraulički	8°	2.00:1-2.47:1	2.00:1-2.47:1	184 Kg (407 Lbs)
TMC-260	Mehaničar	0°	2.88:1	2.88:1	177 Kg (391 Lbs)
TMC-40P	Mehaničar	0°	1.45:1-2.00:1	1.45:1	168 Kg (371 Lbs)
TMC-60A	Mehaničar	7°	2.00:1-2.45:1	2.00:1-2.45:1	173 Kg (382 Lbs)
TMC-60P	Mehaničar	0°	1.55:1-2.00:1-2.45:1-2.83:1	1.55:1-2.00:1-2.45:1-2.83:1	173 Kg (382 Lbs)
ZF 15 MIV	Mehaničar	15°	2.13:1	2.13:1	179 Kg (395 Lbs)

Mjere

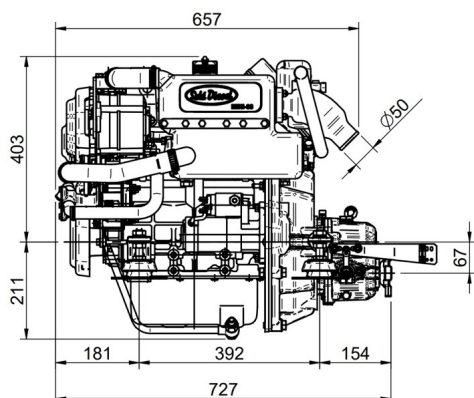

MINI-33 v6 Engine TMC-40P 2.00:1 Gbox.

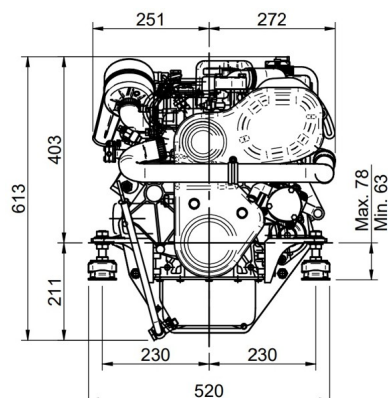

Detaljni crteži, brošure i priručnici dostupni su na web stranici soleadance.com. Sva prava pridržana. Tehničke specifikacije i prezentacija podložne su promjenama bez prethodne najave. Nekonvencionalne informacije.



Ovlašteni zastupnik