



MOTOR MARINO

MINI-33

3 cilindros en línea 31.0 CV (23.1 kW) 3000 R. P. M.

Características generales

Fabricante motor base	Mitsubishi
Tipo	Diésel, 4 tiempos
Nº de cilindros	3, en línea
Sistema de admisión	Aspiración natural
Diámetro x Carrera	78 mm x 92 mm (3.07 in x 3.62 in)
Cilindrada total	1318 cc
Relación de compresión	22:1
Potencia intermitenteSN_ (ISO3046/1)	31.0 CV (23.1 kW)
Potencia continua	28.0 CV (20.8 kW)
R. P. M.	3000
Sistema de Inyección	Mecánica e indirecta
Motor de arranque	12 V (1.7 kW)
Alternador	120 A (12 V)
Máximo ángulo en funcionamiento	15 °
Sentido de rotación (visto del lado del volante)	Antihorario
Sistema de refrigeración	Intercambiador de calor por agua marina y circuito cerrado de líquido refrigerante
Peso en seco sin inversor	157 Kg (346.1 lb)
Diámetro int. manguera de agua salada	20 mm (0.79 in)
Diámetro int. manguera aspiración gasoil	8 mm (0.31 in)
Diámetro int. manguera retorno gasoil	5 mm (5 in)
Diámetro int. manguera de escape	50 mm (1.97 in)
Certificaciones	-
Cumplimiento de emisiones	EU: RCD II (DIR. 2013/53/EU), BSO II, UKCA

Curvas de rendimiento

Par en el cigüeñal

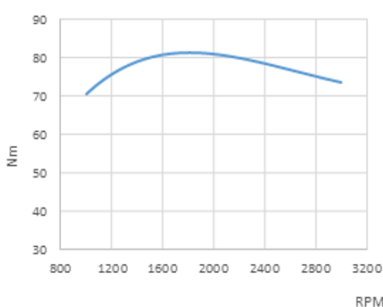

Potencia. Según ISO 3046/1

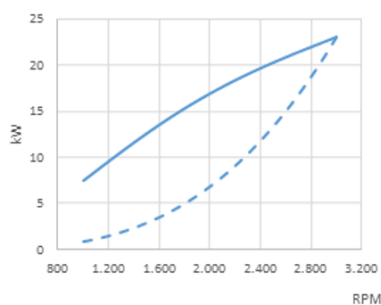

Consumo combustible

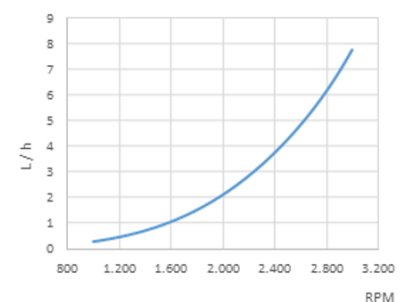

Panel



Medidas: 180 x 140mm

Panel SSG 20 12V BLANCO Standard

- Cuenta revoluciones con pantalla multifunción
- Indicador temperatura refrigerante y presión aceite
- Indicador de voltaje y fallo carga de batería
- Alarma alta temperatura refrigerante
- Alarma baja presión de aceite
- Testigo precalentamiento
- Protección IP65 frontal y cristal antivaho
- Llave 5 posiciones



Medidas: 255 x 160mm

Panel SSG 30 12V BLANCO Opcional

- Cuenta revoluciones con pantalla multifunción
- Reloj temperatura refrigerante y presión aceite
- Indicador de voltaje y fallo carga de batería
- Alarma alta temperatura refrigerante
- Alarma baja presión de aceite
- Testigo precalentamiento
- Protección IP65 frontal y cristal antivaho
- Llave 5 posiciones

Accesorios

Equipamiento de serie

- Panel de instrumentos SSG 20
- Alargo de cableado eléctrico de 3 m
- Silentblocks
- Bomba de extracción de aceite
- Manual del propietario y despiece

Equipamiento opcional y kits

- Cuadro SSG 30
- Instalación doble cuadro de instrumentos
- Doble alternador
- Sistema eléctrico libre masa
- Sistema de escape seco
- Refrigeración por quilla
- Eje o polea toma de fuerza
- Toma de calentador
- Grupo propulsor: hélice, eje, bocina
- Filtros de agua y gasoil
- Mangueras de agua, escape y gasoil

Inversores

Modelo	Tipo	° salida	Reducciones (recreo)	Reducciones (trabajo)	Peso motor con inversor
SP 60	Mecánico	0°	2.15:1-2.38:1	-	202 Kg (447 Lbs)
TM-345	Hidráulico	0°	2.00:1-2.47:1	2.00:1-2.47:1	184 Kg (407 Lbs)
TM-345A	Hidráulico	8°	2.00:1-2.47:1	2.00:1-2.47:1	184 Kg (407 Lbs)
TMC-260	Mecánico	0°	2.88:1	2.88:1	177 Kg (391 Lbs)
TMC-40P	Mecánico	0°	1.45:1-2.00:1	1.45:1	168 Kg (371 Lbs)
TMC-60A	Mecánico	7°	2.00:1-2.45:1	2.00:1-2.45:1	173 Kg (382 Lbs)
TMC-60P	Mecánico	0°	1.55:1-2.00:1-2.45:1-2.83:1	1.55:1-2.00:1-2.45:1-2.83:1	173 Kg (382 Lbs)
ZF 15 MIV	Mecánico	15°	2.13:1	2.13:1	179 Kg (395 Lbs)

Medidas

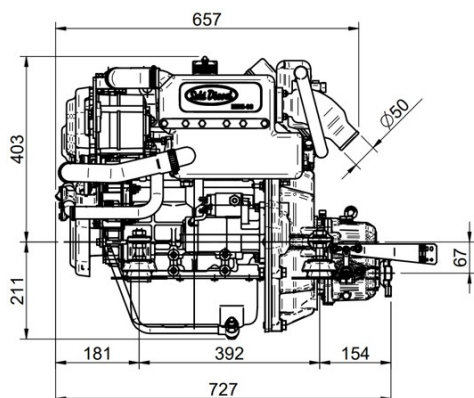

Motor MINI-33 v6 Inv.TMC-40P 2,00:1

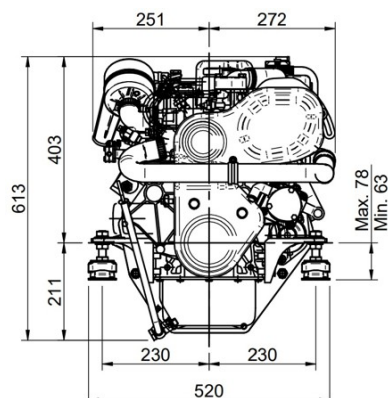

Distribuidor autorizado



Planos detallados, folletos y manuales están disponibles en la web soleadance.com. Todos los derechos reservados. Las especificaciones técnicas y la presentación están sujetas a variaciones y cambios sin previo aviso. Información no contractual.

