

MARINFÖRARE

SDZ-205

6 cylindrar Online 196.0 CV (143.9 kW) 2300 Varvtal r/min

Generella egenskaper

Bas	Deutz
Typ	Diesel, 4 takt
Antal cylindrar	6, Online
Insugssystem	Turboladdad
Diameter x Slaglängd	108 mm x 130 mm (4.25 in x 5.12 in)
Totalt deplacement	7146 cc
Kompressionsförhållande	17.5:1
Växeffekt (ISO3046/1)SN_ (ISO3046/1)	196.0 CV (143.9 kW)
Kontinuerlig effekt	176.0 CV (129.5 kW)
Varvtal r/min	2300
Insprutningssystem	Mekanisk och direkt
Startmotor	24 V (4 kW)
Detaljer på generator	55 A (24 V)
Maximal vinkel i drift	10 °
Rotationsriktning (vevaxel)	Moturs sett från akter
Kylsystem	Värmeväxlare för havsvatten och sluten kylvätskekrets
Torrvikt utan omvandlare	650 Kg (1433.0 lb)
Sjövattenslang (i.d.)	42 mm (1.65 in)
Bränsleslang, inkommande (i.d.)	12 mm (0.47 in)
Bränsleslang, retur (i.d.)	12 mm (1/2 in)
Avgasslang (i.d.)	125 mm (4.92 in)
Certifieringar	-
Efterlevnad av utsläpp	Inga utsläpp

Prestandakurvor

Kranakoppling

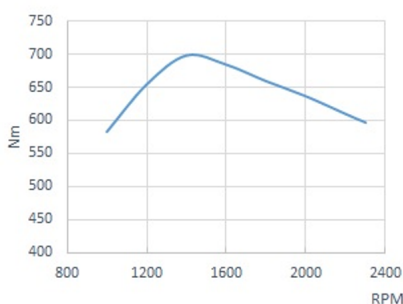

Effekt. Enligt ISO 3046/1

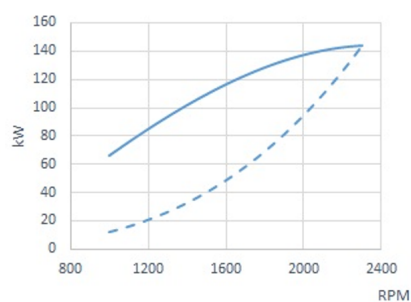

Bränsleförbrukning

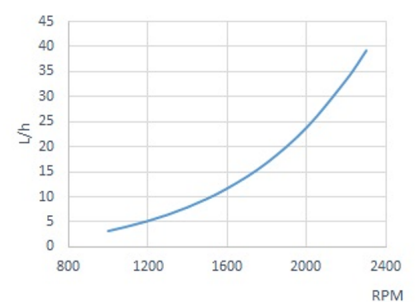

Panel



Mått: 255 x 160mm

Panel Standard

Varvtalsräknare med multifunktionsdisplay

Kylvätsketemperatur- och oljetrycksklocka

Spänningsindikator och batteriladdningsfel

Hög kylvätsketemperaturalarm

Låg oljetrycksalarm

Förvärmningsindikator

Front med IP65-skydd och dimmigt glas

5-positioners nyckel

Tillbehör

Serieutrustning

SSG 30

4 m förlängning av elektriska ledningar

Pump för oljeutsug

Instruktionsbok och sprängskisser

Tillvalsutrustning och -satser

Installation av dubbel instrumentpanel

Dubbel generator

Jordfritt elsystem

Torr avgassystem

Kylning av kölar

Kraftuttagsaxel eller remskiva

Uttag för värmare

Framdrivningsgrupp: propeller, axel, horn

Vatten- och dieselfilter

Vatten-, avgas- och dieselslangar

Backslag

Modell	Typ	Utgång	Minskningar (fritid)	Minskningar (arbete)	Motorns vikt med omvand.
DMT-100HL	Hydrauliskt	0°	-	4.07:1-4.50:1-4.95:1-5.29:1-5.95:1	926 Kg (2042 Lbs)
TM-1200A	Hydrauliskt	7°	2.30:1	2.30:1	776 Kg (1711 Lbs)
TM-170	Hydrauliskt	0°	1.50:1-2.04:1	-	735 Kg (1621 Lbs)
TM-200B	Hydrauliskt	0°	-	3.60:1-4.48:1	898 Kg (1979 Lbs)
TM-880A	Hydrauliskt	10°	1.53:1-2.08:1	-	714 Kg (1574 Lbs)

Mått

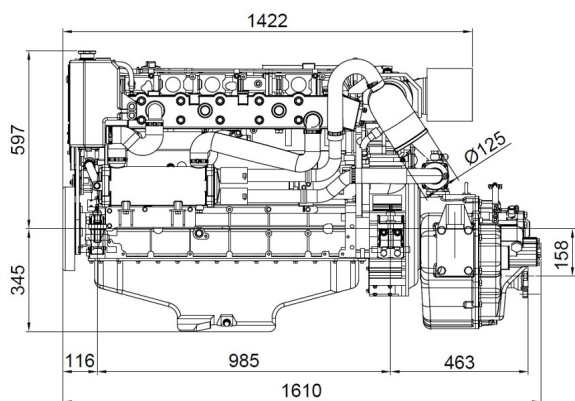

SDZ-205 24V Engine TM-265 2.09:1 Gbox.CF

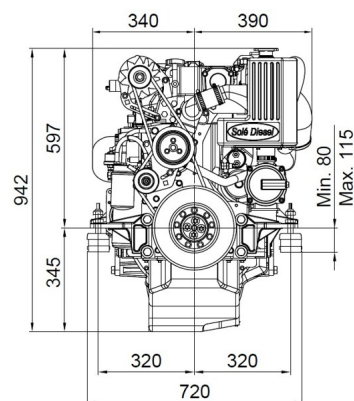

Detaljerade ritningar, brochyrer och manualer finns tillgängliga på internet soleadvance.com. Alla rättigheter förbehållna. De tekniska specifikationerna och presentationen är föremål för variationer och ändringar utan föregående meddelande. Icke-kontraktssässig information.



Distributör