

BRODSKI MOTOR

SDZ-205

6 Cilindara Povezan 196.0 CV (143.9 kW) 2300 R.P.M.

Opće karakteristike

Proizvođač osnovnog motora	Deutz
Čovjek	Dizel, 4 Puta
Broj cilindara	6, Povezan
Sustav usisa	Turbopunjač
Bušenje x Udar	108 mm x 130 mm (4.25 in x 5.12 in)
Ukupni pomak	7146 cc
Omjer kompresije	17.5:1
Prekidna snagaSN_ (ISO3046/1)	196.0 CV (143.9 kW)
Kontinuirana snaga	176.0 CV (129.5 kW)
R.P.M.	2300
Sustav ubrizgavanja	Mehanički i izravni
Pokretanje motora	24 V (4 kW)
Izmjenični generator	55 A (24 V)
Maksimalni radni kut	10 °
Smjer rotacije (gledano sa strane upravljača)	Suprotno
Sustav hlađenja	Izmjenjivač topline morske vode i zatvoreni krug rashladne tekućine
Suha težina bez pretvarača	650 Kg (1433.0 lb)
Unutarnji promjer cijevi za morsku vodu	42 mm (1.65 in)
Diámetro int. usisnog crijeva za dizel	12 mm (0.47 in)
Unutarnji promjer povratnog crijeva za dizel	12 mm (1/2 in)
Unutarnji promjer ispušne cijevi	125 mm (4.92 in)
Certifikacije	-
Uskladenost emisija	Nema emisija

Krivulje performansi

Okretni moment na radilici

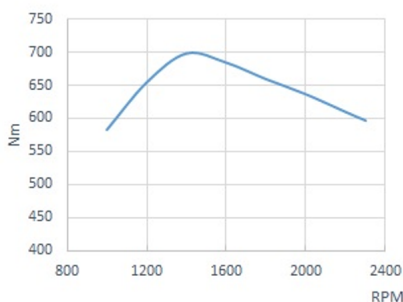

Moć. Prema ISO 3046/1

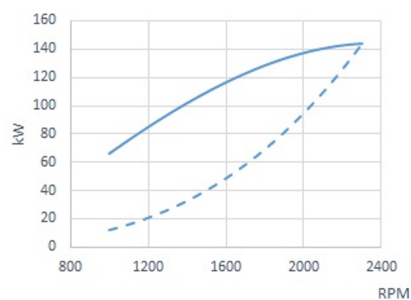

Potrošnja goriva

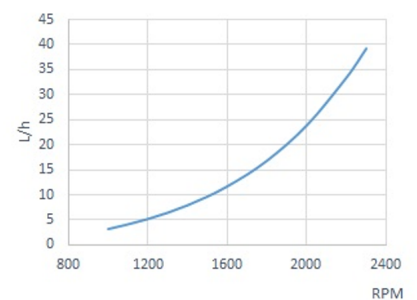



Mjere: 255 x 160mm

Tablica Standard

- Brojač okretaja s višenamjenskim zaslonom
- Mjerač temperature rashladne tekućine i tlaka ulja
- Indikator napona i greška napunjenosti baterije
- Alarm za visoku temperaturu rashladne tekućine
- Alarm niskog tlaka ulja
- Indikator predgrijavanja
- Prednja IP65 zaštita i staklo protiv zamagljivanja
- Ključ s 5 položaja

Osnovna oprema

- SSG 30
- Produžetak električnog ožičenja od 4 m
- Pumpa za ekstrakciju ulja
- Korisnički priručnik i eksplozivni prikazi

Dodatna oprema i kompleti

- Ugradnja dvostruke ploče s instrumentima
- Dvostruki alternator
- Električni sustav bez zemlje
- Suhi ispušni sustav
- Hlađenje kobilice
- Osovina ili remenica za odvod snage
- Utičnica grijača
- Pogonska skupina: propeler, osovina, rog
- Filteri za vodu i dizel
- Crijeva za vodu, ispuh i dizel

Investitorima

Model	Čovjek	° Odlazak	Sniženja (odmor)	Sniženja (rad)	Težina motora s pretv
DMT-100HL	Hidraulički	0°	-	4.07:1-4.50:1-4.95:1-5.29:1-5.95:1	926 Kg (2042 Lbs)
TM-1200A	Hidraulički	7°	2.30:1	2.30:1	776 Kg (1711 Lbs)
TM-170	Hidraulički	0°	1.50:1-2.04:1	-	735 Kg (1621 Lbs)
TM-200B	Hidraulički	0°	-	3.60:1-4.48:1	898 Kg (1979 Lbs)
TM-880A	Hidraulički	10°	1.53:1-2.08:1	-	714 Kg (1574 Lbs)

Mjere

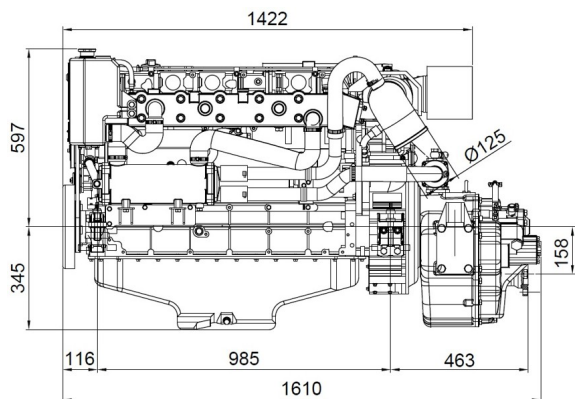

SDZ-205 24V Engine TM-265 2.09:1 Gbox.CF

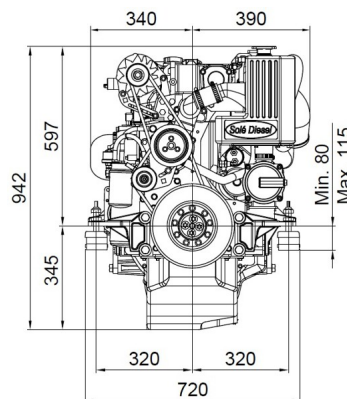

Detaljni crteži, brošure i priručnici dostupni su na web stranici soleadvice.com. Sva prava pridržana. Tehničke specifikacije i prezentacija podložne su promjenama bez prethodne najave. Nekonvencionalne informacije.



Ovlašteni zastupnik