

MOTOR MARINO

SDZ-205

6 cilindros En línea 196.0 CV (143.9 kW) 2300 R. P. M.

Características generales

Fabricante motor base	Deutz
Tipo	Diésel, 4 tiempos
Nº de cilindros	6, En línea
Sistema de admisión	Turboalimentado
Diámetro x Carrera	108 mm x 130 mm (4.25 in x 5.12 in)
Cilindrada total	7146 cc
Relación de compresión	17.5:1
Potencia intermitenteSN_ (ISO3046/1)	196.0 CV (143.9 kW)
Potencia continua	176.0 CV (129.5 kW)
R. P. M.	2300
Sistema de Inyección	Mecánica y directa
Motor de arranque	24 V (4 kW)
Alternador	55 A (24 V)
Máximo ángulo en funcionamiento	10 °
Sentido de rotación (visto del lado del volante)	Antihorario
Sistema de refrigeración	Intercambiador de calor por agua marina y circuito cerrado de líquido refrigerante
Peso en seco sin inversor	650 Kg (1433.0 lb)
Diámetro int. manguera de agua salada	42 mm (1.65 in)
Diámetro int. manguera aspiración gasoil	12 mm (0.47 in)
Diámetro int. manguera retorno gasoil	12 mm (1/2 in)
Diámetro int. manguera de escape	125 mm (4.92 in)
Certificaciones	-
Cumplimiento de emisiones	Sin emisiones

Curvas de rendimiento

Par en el cigüeñal

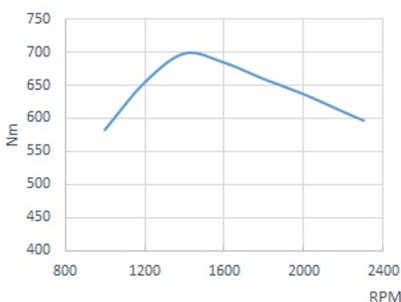

Potencia. Según ISO 3046/1

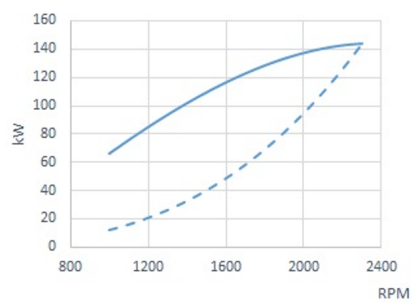

Consumo combustible

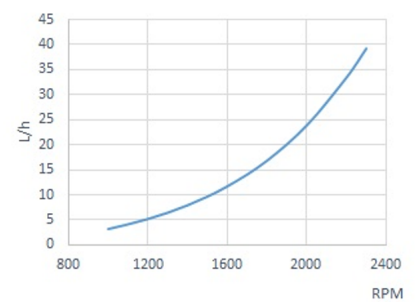

Panel



Medidas: 255 x 160mm

Panel Panel SSG 30 24V Blanco Standard

Cuenta revoluciones con pantalla multifunción

Reloj temperatura refrigerante y presión aceite

Indicador de voltaje y fallo carga de batería

Alarma alta temperatura refrigerante

Alarma baja presión de aceite

Testigo precalentamiento

Protección IP65 frontal y cristal antivaho

Llave 5 posiciones

Accesorios

Equipamiento de serie

Panel de instrumentos SSG 30

Alargo de cableado eléctrico de 4 m

Bomba de extracción de aceite

Manual del propietario y despiece

Equipamiento opcional y kits

Instalación doble cuadro de instrumentos

Doble alternador

Sistema eléctrico libre masa

Sistema de escape seco

Refrigeración por quilla

Eje o polea toma de fuerza

Toma de calentador

Grupo propulsor: hélice, eje, bocina

Filtros de agua y gasoil

Mangueras de agua, escape y gasoil

Inversores

Modelo	Tipo	° salida	Reducciones (recreo)	Reducciones (trabajo)	Peso motor con inversor
DMT-100HL	Hidráulico	0°	-	4.07:1-4.50:1-4.95:1-5.29:1-5.95:1	926 Kg (2042 Lbs)
TM-1200A	Hidráulico	7°	2.30:1	2.30:1	776 Kg (1711 Lbs)
TM-170	Hidráulico	0°	1.50:1-2.04:1	-	735 Kg (1621 Lbs)
TM-200B	Hidráulico	0°	-	3.60:1-4.48:1	898 Kg (1979 Lbs)
TM-880A	Hidráulico	10°	1.53:1-2.08:1	-	714 Kg (1574 Lbs)

Medidas

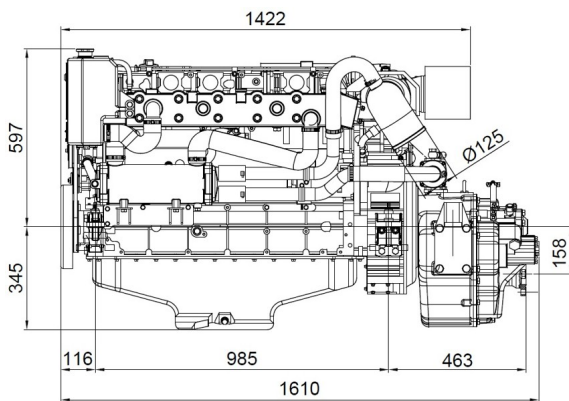

Motor SDZ-205 24V Inv. TM-265 2,09:1 CF-R

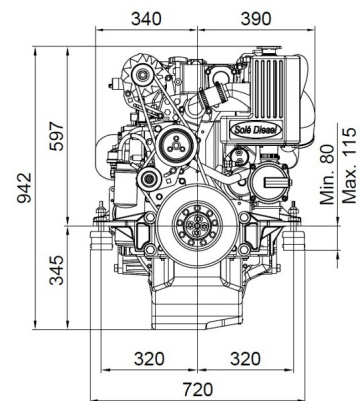

Planos detallados, folletos y manuales están disponibles en la web soleadance.com. Todos los derechos reservados. Las especificaciones técnicas y la presentación están sujetas a variaciones y cambios sin previo aviso. Información no contractual.



Distribuidor autorizado