

MARINFÖRARE

SDZ-165

4 cylindrar Online 160.0 CV (118 kW) 2300 Varvtal r/min

Generella egenskaper

Bas	Deutz
Typ	Diesel, 4 takt
Antal cylindrar	4, Online
Insugssystem	Turboladdad
Diameter x Slaglängd	108 mm x 130 mm (4.25 in x 5.12 in)
Totalt deplacement	4764 cc
Kompressionsförhållande	17,5:1
Växeffekt (ISO3046/1)SN_ (ISO3046/1)	160.0 CV (118 kW)
Kontinuerlig effekt	144.0 CV (106.2 kW)
Varvtal r/min	2300
Insprutningssystem	Mekanisk och direkt
Startmotor	24 V (4 kW)
Detaljer på generator	55 A (24 V)
Maximal vinkel i drift	10 °
Rotationsriktning (vevaxel)	Moturs sett från akter
Kylsystem	Värmeväxlare för havsvatten och sluten kylvätskekrets
Torrsvikt utan omvandlare	555 Kg (1223.6 lb)
Sjövattenslang (i.d.)	42 mm (1.65 in)
Bränsleslang, inkommande (i.d.)	12 mm (0.47 in)
Bränsleslang, retur (i.d.)	12 mm (1/2 in)
Avgasslang (i.d.)	90 mm (3.54 in)
Certifieringar	-
Efterlevnad av utsläpp	Inga utsläpp

Prestandakurvor

Kranakoppling

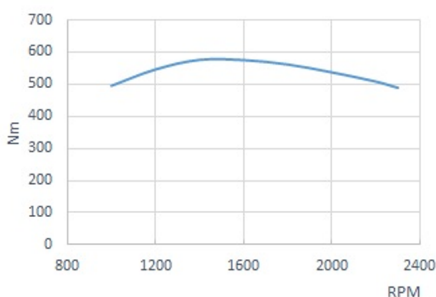

Effekt. Enligt ISO 3046/1

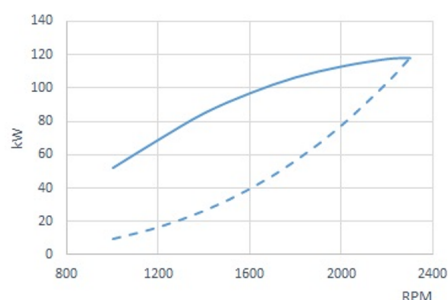

Bränsleförbrukning

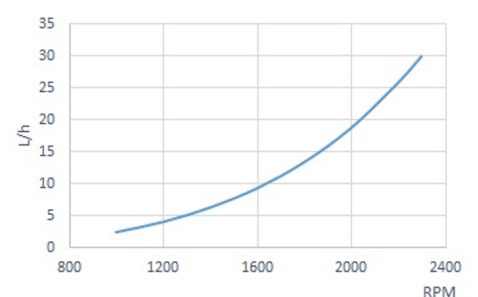

Panel



Mått: 255 x 160mm

Panel Standard

Varvtalsräknare med multifunktionsdisplay

Kylvätsketemperatur- och oljetrycksklocka

Spänningsindikator och batteriladdningsfel

Hög kylvätsketemperaturalarm

Låg oljetrycksalarm

Förvärmningsindikator

Front med IP65-skydd och dimmigt glas

5-positioners nyckel

Tillbehör

Serieutrustning

SSG 30

4 m förlängning av elektriska ledningar

Pump för oljeutsug

Instruktionsbok och sprängskisser

Tillvalsutrustning och -satser

Installation av dubbel instrumentpanel

Dubbel generator

Jordfritt elsystem

Torr avgassystem

Kylning av kölar

Kraftuttagsaxel eller remskiva

Uttag för värmare

Framdrivningsgrupp: propeller, axel, horn

Vatten- och dieselfilter

Vatten-, avgas- och dieselslangar

Backslag

Modell	Typ	Utgång	Minskningar (fritid)	Minskningar (arbete)	Motorns vikt med omvand.
DMT-100HL	Hydrauliskt	0°	-	5.95:1	830 Kg (1829 Lbs)
DMT-100IV	Hydrauliskt	14°	-	2.12:1	715 Kg (1577 Lbs)
TM-170	Hydrauliskt	0°	1.50:1-2.04:1-2.50:1-2.94:1	1.50:1-2.04:1	639 Kg (1409 Lbs)
TM-200B	Hydrauliskt	0°	-	3.60:1-4.48:1	801 Kg (1767 Lbs)
TM-880A	Hydrauliskt	10°	1.53:1-2.08:1-2.60:1	1.53:1-2.08:1	618 Kg (1362 Lbs)
ZF 68 IV	Hydrauliskt	12°	1.56:1-2.00:1	-	626 Kg (1380 Lbs)

Mått

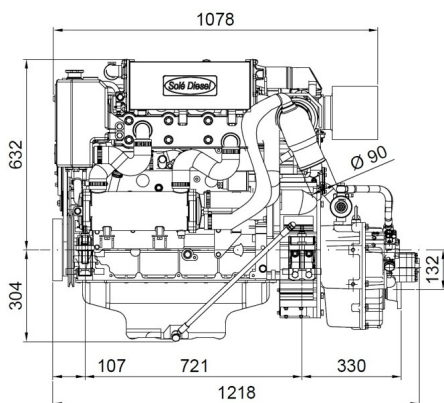

SDZ-165 24V Engine TM-170 2.04:1 Gbox.

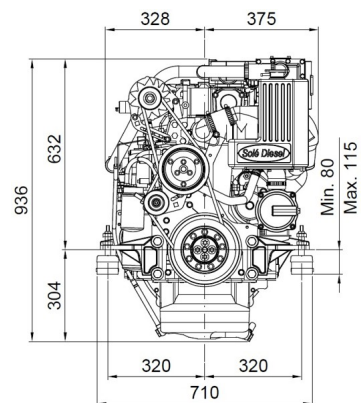

Detaljerade ritningar, brochyrer och manualer finns tillgängliga på internet soleadvantage.com. Alla rättigheter förbehållna. De tekniska specifikationerna och presentationen är föremål för variationer och ändringar utan föregående meddelande. Icke-kontraktsmässig information.



Distributör