

## ΜΗΧΑΝΉ ΘΑΛΑΣΣΗΣ

### SM-82

4 Κύλινδροι Σε απευθείας σύνδεση 82.0 CV (60.3 kW) 2500 Ρ.Π.Μ.

#### Χαρακτηριστικά

Κατασκευαστής βασικού κινητήρα	Mitsubishi
Ανθρωπος	Ντίζελ, 4 Φορές
Αριθμός κυλίνδρων	4, Σε απευθείας σύνδεση
Σύστημα εισαγωγής	Υπερτροφοδοτούμενος
Διάτρηση x Εγκεφαλικό	94 mm x 120 mm (3.7 in x 4.72 in)
Ολική μετατόπιση	3331 cc
Αναλογία συμπίεσης	19.5:1
Διακοπτόμενη ισχύςSN_ (ISO3046/1)	82.0 CV (60.3 kW)
Συνεχής ισχύς	74.0 CV (54.3 kW)
Ρ.Π.Μ.	2500
Σύστημα έγχυσης	Μηχανική και άμεση
Εκκίνηση κινητήρα	12 V (2.2 kW)
Εναλλάκτης	95 A (12 V)
Μέγιστη γωνία λειτουργίας	15 °
Διεύθυνση περιστροφής (φαίνεται από την πλευρά του τιμονιού)	Αριστερόστροφα
Σύστημα ψύξης	Εναλλάκτης θερμότητας θαλασσινού νερού και κλειστό κύκλωμα ψυκτικού
Στεγνό βάρος χωρίς μετατροπέα	308 Kg (679.0 lb)
Εσωτερική διάμετρος σωλήνας θαλασσινού νερού	32 mm (1.26 in)
Διάμετρο int. manguera aspiración gasoil	8 mm (0.31 in)
Εσωτερική διάμετρος σωλήνας επιστροφής ντίζελ	8 mm (8 in)
Εσωτερική διάμετρος σωλήνας εξάτμισης	75 mm (2.95 in)
Πιστοποιήσεις	-
Συμμόρφωση με τις εκπομπές	EU: RCD II (DIR. 2013/53/EU)

#### Καμπύλες απόδοσης

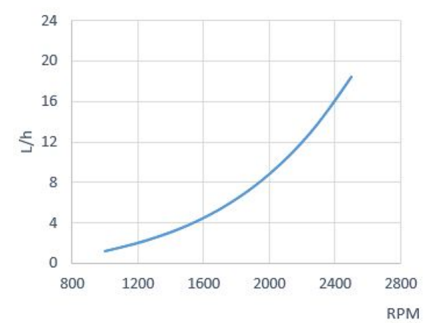
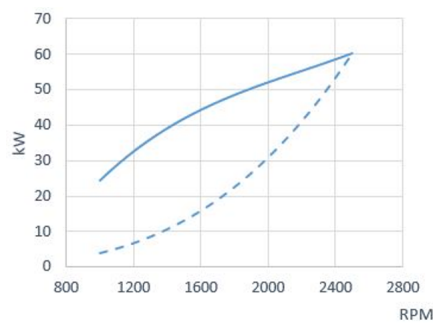
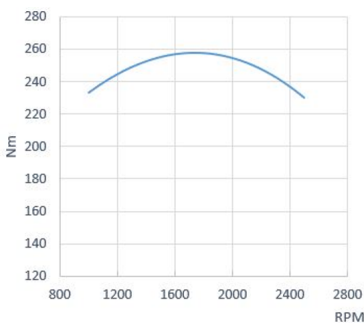

## Πίνακας



Μέτρα: 255 x 160mm

### Πίνακας

Μετρητής στροφών με οθόνη πολλαπλών λειτουργιών  
Θερμοκρασία ψυκτικού υγρού και ρολόι πίεσης λαδιού  
Τάση φόρτισης μπαταρίας και ένδειξη σφάλματος  
Συναγερμός ψύξης υψηλής θερμοκρασίας  
Συναγερμός χαμηλής πίεσης λαδιού  
Προειδοποιητική λυχνία προθέρμανσης  
IP65 μπροστινή προστασία και αντι-ομίχλη γυαλί  
Κλειδί 5 θέσεων

## Εξαρτήματα

### Βασικός εξοπλισμός

SSG 30  
Επέκταση ηλεκτρικής καλωδίωσης 4 m  
Αντικραδασμικές βάσεις  
Αντλία εξαγωγής λαδιού  
Εγχειρίδιο κατόχου & Exploded Views

### Προαιρετικός εξοπλισμός και κιτ

Διπλή εγκατάσταση πίνακα οργάνων  
Διπλός εναλλάκτης  
Ισόγειο ηλεκτρικό σύστημα  
Σύστημα στεγνής εξαίτησης  
Ψύξη καρίνας  
Άξονας ή τροχαλία απογείωσης ισχύος  
Πρίζα θερμαντήρα  
Ομάδα πρόωσης: έλικας, άξονας, κέρατο  
Φίλτρα νερού και ντίζελ  
Σωλήνες νερού, καυσαερίων και ντίζελ

## Επενδυτές

Μοντέλο	Ανθρωπος	° Αναχώρηση	Μειώσεις (εσοχή)	Μειώσεις (εργασία)	Βάρος κιν. με μετατρ
TM-170	Υδραυλικός	0°	1.50:1-2.04:1-2.50:1-2.94:1	1.50:1-2.04:1-2.50:1-2.94:1	388 Kg (856 Lbs)
TM-345	Υδραυλικός	0°	1.54:1-2.00:1	-	337 Kg (744 Lbs)
TM-345A	Υδραυλικός	8°	1.54:1-2.00:1	-	337 Kg (744 Lbs)
TM-485A1	Υδραυλικός	8°	1.51:1-2.09:1-2.40:1	1.51:1-2.09:1-2.40:1	349 Kg (769 Lbs)
TM-880A	Υδραυλικός	10°	1.53:1-2.08:1-2.60:1	1.53:1-2.08:1-2.60:1	367 Kg (809 Lbs)
TM-93	Υδραυλικός	0°	1.51:1-2.09:1-2.40:1-2.77:1	1.51:1-2.09:1-2.40:1-2.77:1	366 Kg (807 Lbs)
TM-93A	Υδραυλικός	8°	1.51:1-2.09:1-2.40:1	1.51:1	366 Kg (807 Lbs)
TMC-260	Μηχανικός	0°	1.54:1-2.00:1	-	330 Kg (729 Lbs)
ZF 68 IV	Υδραυλικός	12°	1.29:1-1.56:1-2.00:1-2.48:1	1.29:1-1.56:1-2.00:1-2.48:1	375 Kg (827 Lbs)
ZF SD 15	Μηχανικός	0°	2.50:1	-	419 Kg (923 Lbs)
ZF-45.1	Υδραυλικός	0°	3,741:	3,741:	373 Kg (823 Lbs)

## Μέτρα

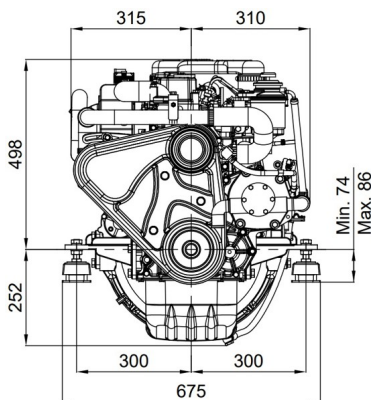

SM-82 Engine TM-345 2.00:1 Gbox.

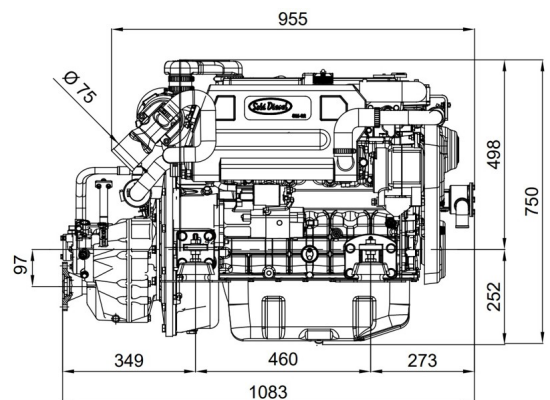

Εξουσιοδοτημένος αντιπρόσωπος



Λεπτομερή σχέδια, φυλλάδια και εγχειρίδια είναι διαθέσιμα στον ιστότοπο [soleadvantage.com](http://soleadvantage.com). Με την επιφύλαξη των ΟΙ τεχνικές προδιαγραφές και η παρουσίαση υπόκεινται σε παραλλαγές και αλλαγές χωρίς προηγούμενη ειδοποίηση. Μη συμβατικές πληροφορίες.

