



BRODSKI MOTOR

MINI-29

3 Cilindara Povezan 27.0 CV (20 kW) 3600 R.P.M.

Opće karakteristike

Proizvođač osnovnog motora	Mitsubishi
Čovjek	Dizel, 4 Puta
Broj cilindara	3, Povezan
Sustav usisa	Prirodno usisavanje
Bušenje x Udar	76 mm x 70 mm (2.99 in x 2.76 in)
Ukupni pomak	952 cc
Omjer kompresije	22:1
Prekidna snagaSN_ (ISO3046/1)	27.0 CV (20 kW)
Kontinuirana snaga	24.0 CV (18 kW)
R.P.M.	3600
Sustav ubrizgavanja	Mehanički i neizravni
Pokretanje motora	12 V (1.2 kW)
Izmjenični generator	75 A (12 V)
Maksimalni radni kut	25 °
Smjer rotacije (gledano sa strane upravljača)	Suprotno
Sustav hlađenja	Izmjenjivač topline morske vode i zatvoreni krug rashladne tekućine
Suha težina bez pretvarača	118 Kg (260.1 lb)
Unutarnji promjer cijevi za morsku vodu	20 mm (0.79 in)
Diámetro int. usisnog crijeva za dizel	8 mm (0.31 in)
Unutarnji promjer povratnog crijeva za dizel	5 mm (5 in)
Unutarnji promjer ispušne cijevi	50 mm (1.97 in)
Certifikacije	-
Uskladenost emisija	EU: RCD II (DIR. 2013/53/EU), BSO II, UKCA

Krivulje performansi

Okretni moment na radilici

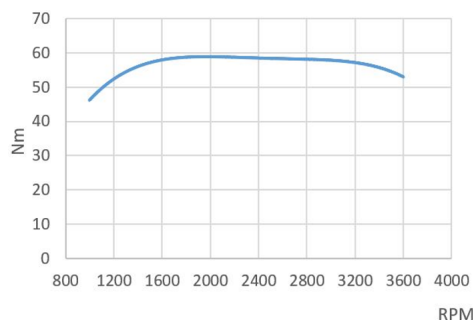

Moć. Prema ISO 3046/1

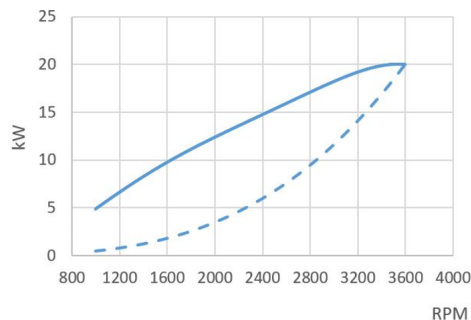

Potrošnja goriva

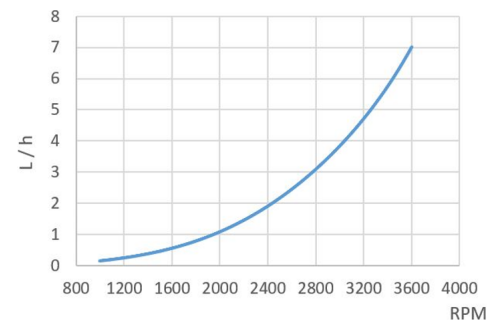

Tablica



Mjere: 180 x 140mm

Tablica SSG 20 12V bijela ploča Standard

Brojač okretaja s višenamjenskim zaslonom
Indikator temperature rashladne tekućine i tlaka ulja
Napon napunjenosti baterije i indikator kvara
Alarm za hlađenje na visokoj temperaturi
Alarm niskog tlaka ulja
Svjetlo upozorenja za prethodno zagrijavanje
IP65 prednja zaštita i staklo protiv zamagljivanja
Tipka s 5 položaja

Tablica Opcionalno

Brojač okretaja s višenamjenskim zaslonom
Mjerač temperature rashladne tekućine i tlaka ulja
Indikator napona i greška napunjenosti baterije
Alarm za visoku temperaturu rashladne tekućine
Alarm niskog tlaka ulja
Indikator predgrijavanja
Prednja IP65 zaštita i staklo protiv zamagljivanja
Ključ s 5 položaja



Mjere: 255 x 160mm

Pribor

Osnovna oprema

SSG 20
Produžetak električnog ožičenja od 3 m
Antivibracijski nosači
Pumpa za ekstrakciju ulja
Korisnički priručnik i eksplozirani prikazi

Dodatna oprema i kompleti

SSG tablica 30
Ugradnja dvostruke ploče s instrumentima
Dvostruki alternator
Električni sustav bez zemlje
Suhi ispušni sustav
Hlađenje kobilice
Osovina ili remenica za odvod snage
Utičnica grijača
Pogonska skupina: propeler, osovina, rog
Filteri za vodu i dizel
Crijeva za vodu, ispuh i dizel

Investitorima

Model	Čovjek	° Odlazak	Sniženja (odmor)	Sniženja (rad)	Težina motora s pretv
SP 60	Mehaničar	0°	2.15:1-2.38:1	-	163 Kg (360 Lbs)
TM-345	Hidraulički	0°	2.00:1-2.47:1	2.00:1-2.47:1	145 Kg (319 Lbs)
TM-345A	Hidraulički	8°	2.00:1-2.47:1	2.00:1-2.47:1	145 Kg (319 Lbs)
TMC-40P	Mehaničar	0°	1.45:1-2.00:1-2.60:1	1.45:1-2.00:1	128 Kg (284 Lbs)
TMC-60A	Mehaničar	7°	2.00:1-2.45:1	2.00:1-2.45:1	133 Kg (295 Lbs)
TMC-60P	Mehaničar	0°	1.55:1-2.00:1-2.45:1	1.55:1-2.00:1-2.45:1	133 Kg (295 Lbs)
ZF 15 MIV	Mehaničar	15°	2.13:1	2.13:1	140 Kg (308 Lbs)

Mjere

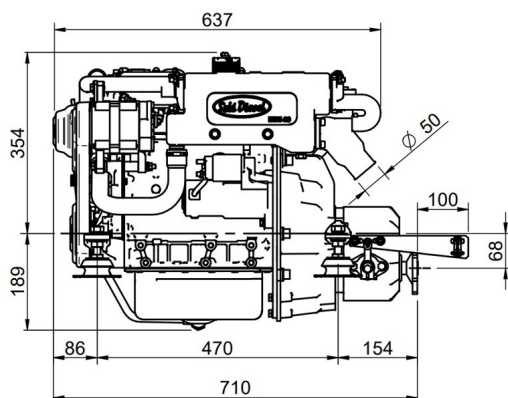

MINI-29 v6 Engine TMC-40P 2.00:1 Gbox.

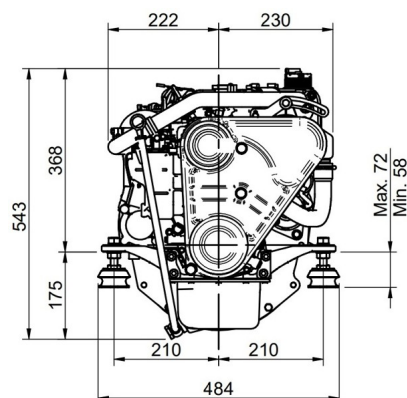

Detaljni crteži, brošure i priručnici dostupni su na web stranici soleadvice.com. Sva prava pridržana. Tehničke specifikacije i prezentacija podložne su promjenama bez prethodne najave. Nekonvencionalne informacije.



Ovlašteni zastupnik