



ΜΗΧΑΝΉ ΘΑΛΑΣΣΗΣ

MINI-29

3 Κύλινδροι Σε απευθείας σύνδεση 27.0 CV (20 kW) 3600 Ρ.Π.Μ.

Χαρακτηριστικά

Κατασκευαστής βασικού κινητήρα	Mitsubishi
Ανθρωπος	Ντίζελ, 4 Φορές
Αριθμός κυλίνδρων	3, Σε απευθείας σύνδεση
Σύστημα εισαγωγής	Φυσική αναρρόφηση
Διάτρηση x Εγκεφαλικό	76 mm x 70 mm (2.99 in x 2.76 in)
Ολική μετατόπιση	952 cc
Αναλογία συμπίεσης	22:1
Διακοπόμενη ισχύς SN ₁ (ISO3046/1)	27.0 CV (20 kW)
Συνεχής ισχύς	24.0 CV (18 kW)
Ρ.Π.Μ.	3600
Σύστημα έγχυσης	Μηχανική και έμμεση
Εκκίνηση κινητήρα	12 V (1.2 kW)
Εναλλάκτης	75 A (12 V)
Μέγιστη γωνία λειτουργίας	25 °
Διεύθυνση περιστροφής (φαίνεται από την πλευρά του τιμονιού)	Αριστερόστροφα
Σύστημα ψύξης	Εναλλάκτης θερμότητας θαλασσινού νερού και κλειστό κύκλωμα ψυκτικού
Στεγνό βάρος χωρίς μετατροπέα	118 Kg (260.1 lb)
Εσωτερική διάμετρος σωλήνας θαλασσινού νερού	20 mm (0.79 in)
Διάμετρο int. manguera aspiración gasoil	8 mm (0.31 in)
Εσωτερική διάμετρος σωλήνας επιστροφής ντίζελ	5 mm (5 in)
Εσωτερική διάμετρος σωλήνας εξάτμισης	50 mm (1.97 in)
Πιστοποιήσεις	-
Συμμόρφωση με τις εκπομπές	EU: RCD II (DIR. 2013/53/EU), BSO II, UKCA

Καμπύλες απόδοσης

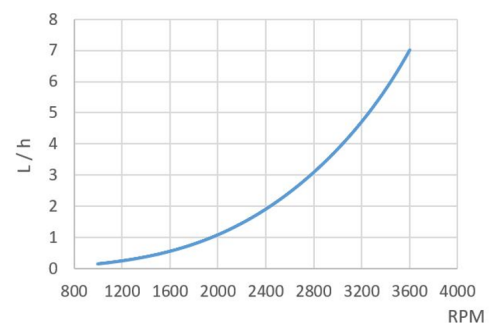
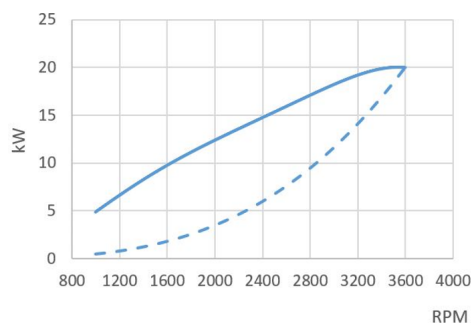
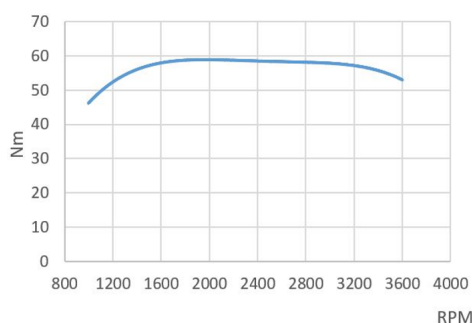

Πίνακας



Μέτρα: 180 x 140mm

Πίνακας

Μετρητής στροφών με οθόνη πολλαπλών λειτουργιών
Θερμοκρασία ψυκτικού υγρού και δείκτης πίεσης λαδιού
Τάση φόρτισης μπαταρίας και ένδειξη σφάλματος
Συναγερμός ψύξης υψηλής θερμοκρασίας
Συναγερμός χαμηλής πίεσης λαδιού
Προειδοποιητική λυχνία προθέρμανσης
IP65 μπροστινή προστασία και αντι-ομίχλη γυαλί
Κλειδί 5 θέσεων

Πίνακας Προαιρετικός

Μετρητής στροφών με οθόνη πολλαπλών λειτουργιών
Θερμοκρασία ψυκτικού υγρού και ρολόι πίεσης λαδιού
Τάση φόρτισης μπαταρίας και ένδειξη σφάλματος
Συναγερμός ψύξης υψηλής θερμοκρασίας
Συναγερμός χαμηλής πίεσης λαδιού
Προειδοποιητική λυχνία προθέρμανσης
IP65 μπροστινή προστασία και αντι-ομίχλη γυαλί
Κλειδί 5 θέσεων



Μέτρα: 255 x 160mm

Εξαρτήματα

Βασικός εξοπλισμός

ΣΣΓ 20
Επέκταση ηλεκτρικής καλωδίωσης 3 m
Αντικραδασμικές βάσεις
Αντλία εξαγωγής λαδιού
Εγχειρίδιο κατόχου & Exploded Views

Προαιρετικός εξοπλισμός και κιτ

SSG Πίνακας 30
Διπλή εγκατάσταση πίνακα οργάνων
Διπλός εναλλάκτης
Ισόγειο ηλεκτρικό σύστημα
Σύστημα στεγνής εξαίτησης
Ψύξη καρίνας
Άξονας ή τροχαλία απογείωσης ισχύος
Πρίζα θερμαντήρα
Ομάδα πρόωσης: έλικας, άξονας, κέρατο
Φίλτρα νερού και ντίζελ
Σωλήνες νερού, καυσαερίων και ντίζελ

Επενδυτές

Μοντέλο	Ανθρωπος	° Αναχώρηση	Μειώσεις (εσοχή)	Μειώσεις (εργασία)	Βάρος κιν. με μετατρ
SP 60	Μηχανικός	0°	2.15:1-2.38:1	-	163 Kg (360 Lbs)
TM-345	Υδραυλικός	0°	2.00:1-2.47:1	2.00:1-2.47:1	145 Kg (319 Lbs)
TM-345A	Υδραυλικός	8°	2.00:1-2.47:1	2.00:1-2.47:1	145 Kg (319 Lbs)
TMC-40P	Μηχανικός	0°	1.45:1-2.00:1-2.60:1	1.45:1-2.00:1	128 Kg (284 Lbs)
TMC-60A	Μηχανικός	7°	2.00:1-2.45:1	2.00:1-2.45:1	133 Kg (295 Lbs)
TMC-60P	Μηχανικός	0°	1.55:1-2.00:1-2.45:1	1.55:1-2.00:1-2.45:1	133 Kg (295 Lbs)
ZF 15 MIV	Μηχανικός	15°	2.13:1	2.13:1	140 Kg (308 Lbs)

Μέτρα

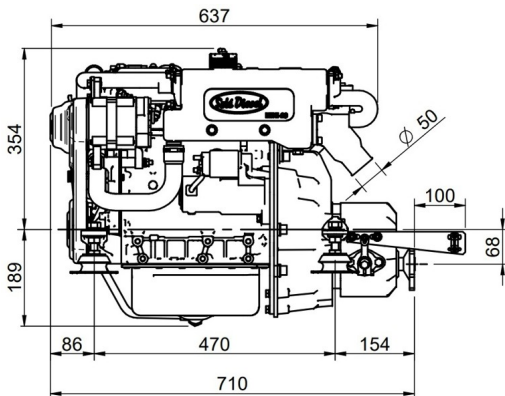

MINI-29 v6 Engine TMC-40P 2.00:1 Gbox.

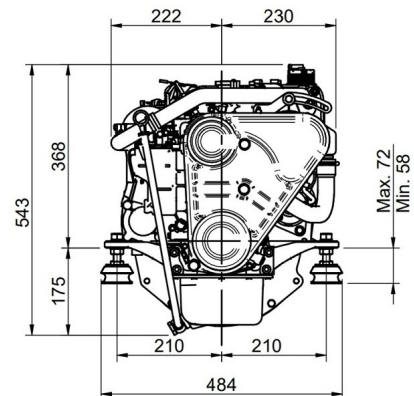

Εξουσιοδοτημένος αντιπρόσωπος



Λεπτομερή σχέδια, φυλλάδια και εγχειρίδια είναι διαθέσιμα στον ιστότοπο soleadance.com. Με την επιφύλαξη και οι τεχνικές προδιαγραφές και η παρουσίαση υπόκεινται σε παραλλαγές και αλλαγές χωρίς προηγούμενη ειδοποίηση. Μη συμβατικές πληροφορίες.

