



MARINFÖRARE

MINI-17

2 cylindrar Online 16.0 CV (11.8 kW) 3600 Varvtal r/min

Generella egenskaper

Bas	Mitsubishi
Typ	Diesel, 4 takt
Antal cylindrar	2, Online
Insugssystem	Sugmotor
Diameter x Slaglängd	76 mm x 70 mm (2.99 in x 2.76 in)
Totalt deplacement	635 cc
Kompressionsförhållande	23:1
Växeffekt (ISO3046/1)SN_ (ISO3046/1)	16.0 CV (11.8 kW)
Kontinuerlig effekt	14.0 CV (10.6 kW)
Varvtal r/min	3600
Insprutningssystem	Indirekt mekanisk insprutning
Startmotor	12 V (1.2 kW)
Detaljer på generator	75 A (12 V)
Maximal vinkel i drift	25 °
Rotationsriktning (vevaxel)	Moturs sett från akter
Kylsystem	Värmeväxlare för havsvatten och sluten kylvätskekrets
Torrsvikt utan omvandlare	95 Kg (209.4 lb)
Sjövattenslang (i.d.)	20 mm (0.79 in)
Bränsleslang, inkommande (i.d.)	8 mm (0.31 in)
Bränsleslang, retur (i.d.)	5 mm (5 in)
Avgasslang (i.d.)	40 mm (1.57 in)
Certifieringar	-
Efterlevnad av utsläpp	EU: RCD II (DIR. 2013/53/EU), BSO II, UKCA

Prestandakurvor

Kranakoppling

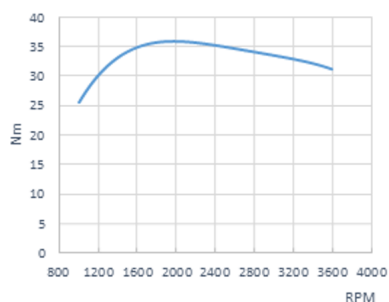

Effekt. Enligt ISO 3046/1

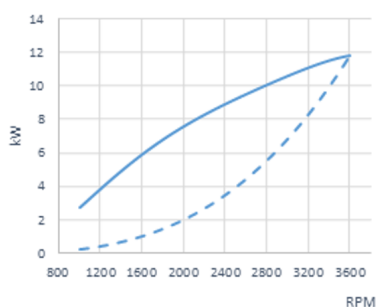

Bränsleförbrukning

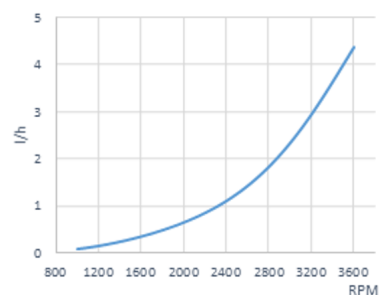

Panel



Mått: 180 x 140mm

Panel Standard

Varvtalsräknare med multifunktionsdisplay
Kylvätsketemperatur- och oljetryckindikator
Spänningsindikator och batteriladdningsfel
Hög kylvätsketemperaturalarm
Låg oljetrycksalarm
Förvärmningsindikator
Front med IP65-skydd och dimmigt glas
5-positioners nyckel



Mått: 255 x 160mm

Panel Tillval

Varvtalsräknare med multifunktionsdisplay
Kylvätsketemperatur- och oljetrycksklocka
Spänningsindikator och batteriladdningsfel
Hög kylvätsketemperaturalarm
Låg oljetrycksalarm
Förvärmningsindikator
Front med IP65-skydd och dimmigt glas
5-positioners nyckel

Tillbehör

Serieutrustning

SSG 20
3 m förlängning av elektriska ledningar
Vibrationsdämpande fästen
Pump för oljeutsug
Instruktionsbok och sprängskisser

Tillvalsutrustning och -satser

SSG Tabell 30
Installation av dubbel instrumentpanel
Dubbel generator
Jordfritt elsystem
Torrt avgassystem
Kylning av kölar
Kraftuttagsaxel eller remskiva
Uttag för värmare
Framdrivningsgrupp: propeller, axel, horn
Vatten- och dieselfilter
Vatten-, avgas- och dieselslangar

Backslag

Modell	Typ	Utgång	Minskningar (fritid)	Minskningar (arbete)	Motorns vikt med omvand.
SP 60	Mekaniker	0°	2.15:1-2.38:1	-	140 Kg (308 Lbs)
TMC-40P	Mekaniker	0°	1.45:1-2.00:1-2.60:1	1.45:1-2.00:1-2.60:1	105 Kg (232 Lbs)
TMC-60A	Mekaniker	7°	2.00:1-2.45:1	2.00:1-2.45:1	110 Kg (243 Lbs)
TMC-60P	Mekaniker	0°	2.00:1-2.45:1	2.00:1-2.45:1	110 Kg (243 Lbs)
ZF 15 MIV	Mekaniker	15°	2.13:1	2.13:1	116 Kg (257 Lbs)

Mått

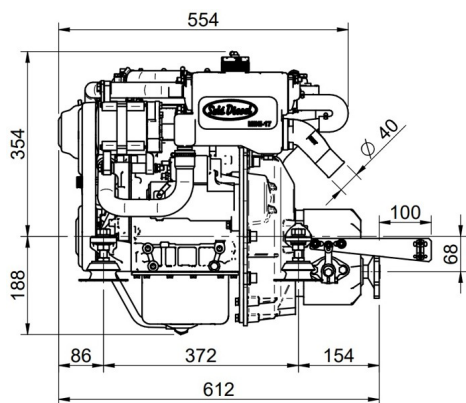

MINI-17 v6 Engine TMC-40P 2.00:1 Gbox.

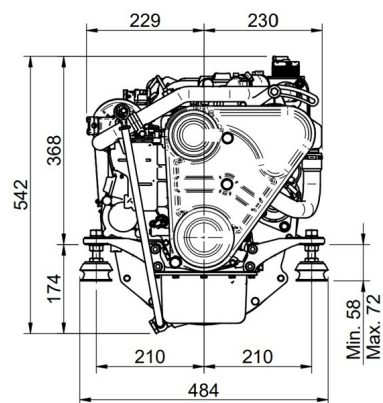

Detaljerade ritningar, brochyren och manualer finns tillgängliga på internet soleadventure.com. Alla rättigheter förbehållna. De tekniska specifikationerna och presentationen är föremål för variationer och ändringar utan föregående meddelande. Icke-kontraktssässig information.



Distributör