



SCHEEPSMOTOR

MINI-17

2 Cilinders In lijn 16.0 CV (11.8 kW) 3600 omw./min

Algemene kenmerken

| | |
|--|--|
| Fabrikant motorbasis | Mitsubishi |
| Type | Diesel, 4 takt |
| Aantal cilinders | 2, In lijn |
| Inlaatsysteem | Natuurlijke aanzuiging |
| Boring x Slag | 76 mm x 70 mm (2.99 in x 2.76 in) |
| Totale cilinderinhoud | 635 cc |
| Compressieverhouding | 23:1 |
| Discontinu vermogenSN_ (ISO3046/1) | 16.0 CV (11.8 kW) |
| Continu vermogen | 14.0 CV (10.6 kW) |
| omw./min | 3600 |
| Injectiesysteem | Mechanisch en indirect |
| Startmotor | 12 V (1.2 kW) |
| Gegevens wisselstroomgenerator | 75 A (12 V) |
| Maximale hoek in werking | 25 ° |
| Draairichting (gezien vanaf de kant van het stuur) | Tegen de klok in |
| Koelsysteem | Zeewatergekoelde warmtewisselaar |
| Drooggewicht zonder omvormer | 95 Kg (209.4 lb) |
| Binnendiameter zoutwaterslang | 20 mm (0.79 in) |
| Binnendiameter dieselzuigslang | 8 mm (0.31 in) |
| Binnendiameter dieselterugvoerslang | 5 mm (5 in) |
| Binnendiameter uitlaatgasslang | 40 mm (1.57 in) |
| Certificeringen | - |
| Naleving van de emissievoorschriften | EU: RCD II (DIR. 2013/53/EU), BSO II, UKCA |

Prestatie-Grafieken

Krukaskoppel

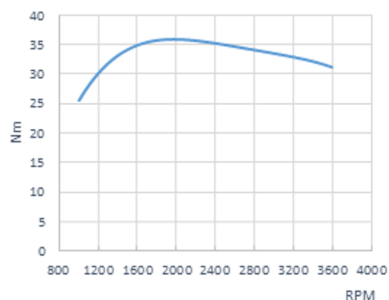

Vermogen (ISO 3046/1)

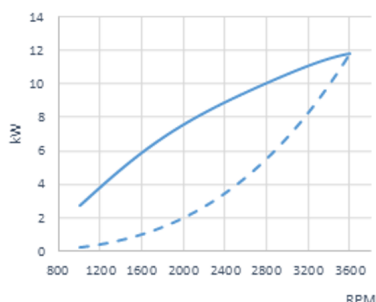

Brandstofverbruik

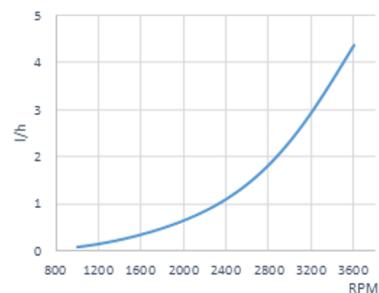

Instrumentenpanelen



Afmetingen: 180 x 140mm

Instrumentenpanelen Standaard

- Toerenteller met multifunctioneel scherm
- Koelvloeistoftemperatuur en oliedruk indicator
- Spanningsindicator en fout bij het laden van de batterij
- Alarm hoge koelvloeistoftemperatuur
- Alarm lage oliedruk
- Voorgloeilampje
- IP65 bescherming aan de voorkant en anti-condens glas
- Sleutel met 5 posities



Afmetingen: 255 x 160mm

Instrumentenpanelen Optioneel

- Toerenteller met multifunctioneel scherm
- Koelvloeistoftemperatuur en oliedrukmeter
- Spanningsindicator en acculaadfout
- Alarm hoge koelvloeistoftemperatuur
- Alarm lage oliedruk
- Voorgloeilampje
- IP65 frontale bescherming en anti-condens glas
- Sleutel met 5 posities

Accessoires

Standaarduitrusting

- Instrumentenpaneel SSG 20
- Elektrische bedrading uitbreiding 3 m
- Silentblocks
- Olie-extractiepomp
- Gebruikershandleiding en explosietekening

Optionele uitrusting en kits

- Paneel SSG 30
- Montage van dubbel instrumentenpaneel
- Dubbele wisselstroomgenerator
- Geaard elektrisch systeem
- Droog uitlaatsysteem
- Kielkoeling
- Aftakas of riemschijf
- Contactdoos voor verwarming
- Aandrijving: schroef, as, schroefaskoker
- Water en dieseloliefilters
- Water, uitlaat en dieselslangen

Omvormers

| Model | Type | Afloophoek | Reducties (pauze) | Reducties (werk) | Gew. motor met. Omv |
|-----------|---------|------------|----------------------|----------------------|---------------------|
| SP 60 | Monteur | 0° | 2.15:1-2.38:1 | - | 140 Kg (308 Lbs) |
| TMC-40P | Monteur | 0° | 1.45:1-2.00:1-2.60:1 | 1.45:1-2.00:1-2.60:1 | 105 Kg (232 Lbs) |
| TMC-60A | Monteur | 7° | 2.00:1-2.45:1 | 2.00:1-2.45:1 | 110 Kg (243 Lbs) |
| TMC-60P | Monteur | 0° | 2.00:1-2.45:1 | 2.00:1-2.45:1 | 110 Kg (243 Lbs) |
| ZF 15 MIV | Monteur | 15° | 2.13:1 | 2.13:1 | 116 Kg (257 Lbs) |

Afmetingen

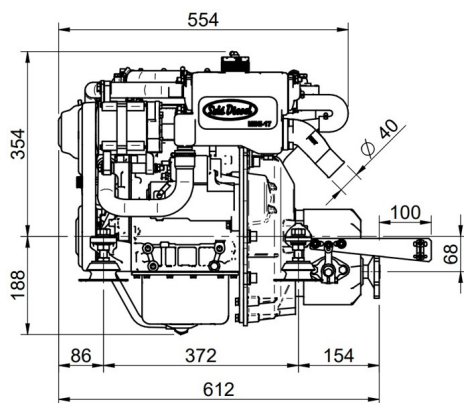

MINI-17 v6 Engine TMC-40P 2.00:1 Gbox.

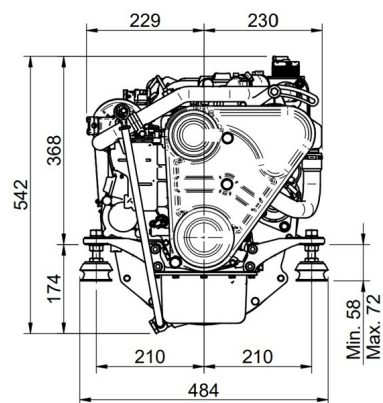

Gedetailleerde tekening, brochures en handleidingen vindt u op het internet soleadventure.com. Alle rechten voorbehoud. De technische specificaties en de presentatie kunnen zonder voorafgaande kennisgeving worden gewijzigd en gewijzigd. Niet-contractuele informatie.



Geautoriseerde Dealer