



BRODSKI MOTOR

MINI-17

2 Cilindara Povezan 16.0 CV (11.8 kW) 3600 R.P.M.

Opće karakteristike

Proizvođač osnovnog motora	Mitsubishi
Čovjek	Dizel, 4 Puta
Broj cilindara	2, Povezan
Sustav usisa	Prirodno usisavanje
Bušenje x Udar	76 mm x 70 mm (2.99 in x 2.76 in)
Ukupni pomak	635 cc
Omjer kompresije	23:1
Prekidna snagaSN_ (ISO3046/1)	16.0 CV (11.8 kW)
Kontinuirana snaga	14.0 CV (10.6 kW)
R.P.M.	3600
Sustav ubrizgavanja	Mehanički i neizravni
Pokretanje motora	12 V (1.2 kW)
Izmjenični generator	75 A (12 V)
Maksimalni radni kut	25 °
Smjer rotacije (gledano sa strane upravljača)	Suprotno
Sustav hlađenja	Izmjenjivač topline morske vode i zatvoreni krug rashladne tekućine
Suha težina bez pretvarača	95 Kg (209.4 lb)
Unutarnji promjer cijevi za morsku vodu	20 mm (0.79 in)
Diámetro int. usisnog crijeva za dizel	8 mm (0.31 in)
Unutarnji promjer povratnog crijeva za dizel	5 mm (5 in)
Unutarnji promjer ispušne cijevi	40 mm (1.57 in)
Certifikacije	-
Usklađenost emisija	EU: RCD II (DIR. 2013/53/EU), BSO II, UKCA

Krivulje performansi

Okretni moment na radilici

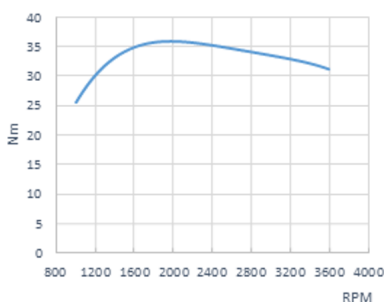

Moć. Prema ISO 3046/1

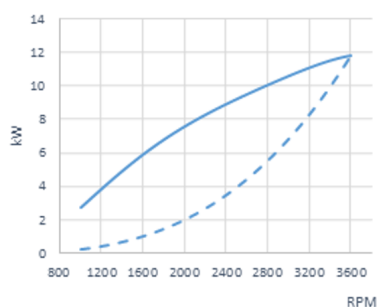

Potrošnja goriva

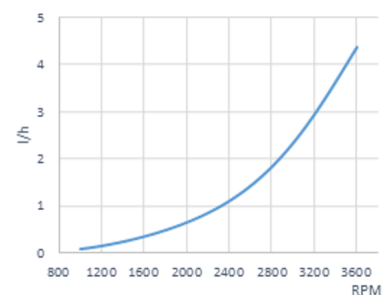

Tablica



Mjere: 180 x 140mm

Tablica SSG 20 12V bijela ploča Standard

- Brojač okretaja s višenamjenskim zaslonom
- Indikator temperature rashladne tekućine i tlaka ulja
- Napon napunjenosti baterije i indikator kvara
- Alarm za hlađenje na visokoj temperaturi
- Alarm niskog tlaka ulja
- Svjetlo upozorenja za prethodno zagrijavanje
- IP65 prednja zaštita i staklo protiv zamagljivanja
- Tipka s 5 položaja

Tablica Opcionalno

- Brojač okretaja s višenamjenskim zaslonom
- Mjerač temperature rashladne tekućine i tlaka ulja
- Indikator napona i greška napunjenosti baterije
- Alarm za visoku temperaturu rashladne tekućine
- Alarm niskog tlaka ulja
- Indikator predgrijavanja
- Prednja IP65 zaštita i staklo protiv zamagljivanja
- Ključ s 5 položaja



Mjere: 255 x 160mm

Pribor

Osnovna oprema

- SSG 20
- Produžetak električnog ožičenja od 3 m
- Antivibracijski nosači
- Pumpa za ekstrakciju ulja
- Korisnički priručnik i eksplozirani prikazi

Dodatna oprema i kompleti

- SSG tablica 30
- Ugradnja dvostruke ploče s instrumentima
- Dvostruki alternator
- Električni sustav bez zemlje
- Suhi ispušni sustav
- Hlađenje kobilice
- Osovina ili remenica za odvod snage
- Utičnica grijača
- Pogonska skupina: propeler, osovina, rog
- Filteri za vodu i dizel
- Crijeva za vodu, ispuh i dizel

Investitorima

Model	Čovjek	° Odlazak	Sníženja (odmor)	Sníženja (rad)	Težina motora s pretv
SP 60	Mehaničar	0°	2.15:1-2.38:1	-	140 Kg (308 Lbs)
TMC-40P	Mehaničar	0°	1.45:1-2.00:1-2.60:1	1.45:1-2.00:1-2.60:1	105 Kg (232 Lbs)
TMC-60A	Mehaničar	7°	2.00:1-2.45:1	2.00:1-2.45:1	110 Kg (243 Lbs)
TMC-60P	Mehaničar	0°	2.00:1-2.45:1	2.00:1-2.45:1	110 Kg (243 Lbs)
ZF 15 MIV	Mehaničar	15°	2.13:1	2.13:1	116 Kg (257 Lbs)

Mjere

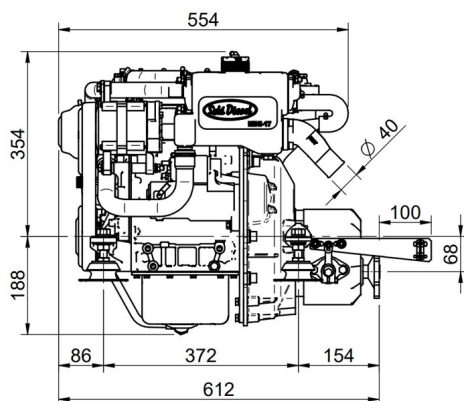

MINI-17 v6 Engine TMC-40P 2.00:1 Gbox.

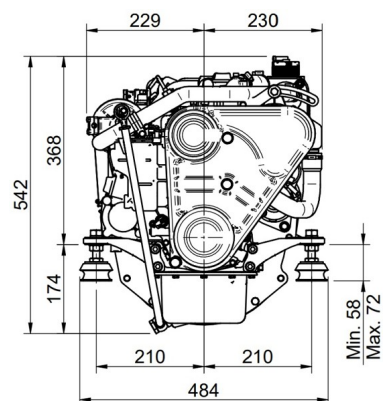

Detaljni crteži, brošure i priručnici dostupni su na web stranici soleadvice.com. Sva prava pridržana. Tehničke specifikacije i prezentacija podložne su promjenama bez prethodne najave. Nekonvencionalne informacije.



Ovlašteni zastupnik