

MARINFÖRARE

MINI-74

4 cylindrar Online 64.0 CV (47 kW) 2500 Varvtal r/min

Generella egenskaper

| | |
|--------------------------------------|---|
| Bas | Mitsubishi |
| Typ | Diesel, 4 takt |
| Antal cylindrar | 4, Online |
| Insugssystem | Sugmotor |
| Diameter x Slaglängd | 94 mm x 120 mm (3.7 in x 4.72 in) |
| Totalt deplacement | 3331 cc |
| Kompressionsförhållande | 22:1 |
| Växeffekt (ISO3046/1)SN_ (ISO3046/1) | 64.0 CV (47 kW) |
| Kontinuerlig effekt | 58.0 CV (42.3 kW) |
| Varvtal r/min | 2500 |
| Insprutningssystem | Indirekt mekanisk insprutning |
| Startmotor | 12 V (2.2 kW) |
| Detaljer på generator | 95 A (12 V) |
| Maximal vinkel i drift | 15 ° |
| Rotationsriktning (vevaxel) | Moturs sett från akter |
| Kylsystem | Värmeväxlare för havsvatten och sluten kylvätskekrets |
| Torrsvikt utan omvandlare | 300 Kg (661.4 lb) |
| Sjövattenslang (i.d.) | 32 mm (1.26 in) |
| Bränsleslang, inkommande (i.d.) | 8 mm (0.31 in) |
| Bränsleslang, retur (i.d.) | - (- in) |
| Avgasslang (i.d.) | 75 mm (2.95 in) |
| Certifieringar | - |
| Efterlevnad av utsläpp | EU: RCD II (DIR. 2013/53/EU) |

Prestandakurvor

Kranakoppling

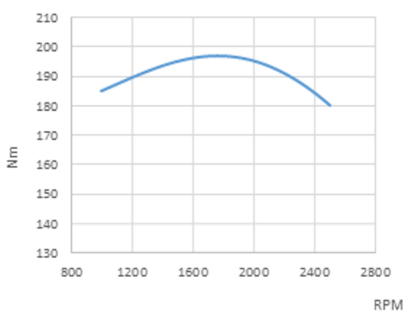

Effekt. Enligt ISO 3046/1

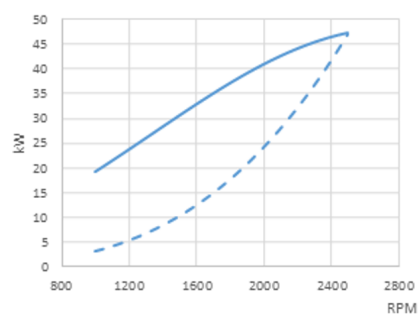

Bränsleförbrukning

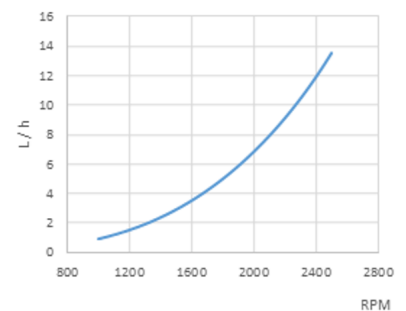

Panel



Mått: 255 x 160mm

Panel Standard

Varvtalesräknare med multifunktionsdisplay

Kylvätsketemperatur- och oljetryckslocka

Spänningsindikator och batteriladdningsfel

Hög kylvätsketemperaturalarm

Låg oljetrycksalarm

Förvärmningsindikator

Front med IP65-skydd och dimmigt glas

5-positioners nyckel

Tillbehör

Serieutrustning

SSG 30

4 m förlängning av elektriska ledningar

Vibrationsdämpande fästen

Pump för oljeutsug

Instruktionsbok och sprängskisser

Tillvalsutrustning och -satser

Installation av dubbel instrumentpanel

Dubbel generator

Jordfritt elsystem

Torr avgassystem

Kylning av kölar

Kraftuttagsaxel eller remskiva

Uttag för värmare

Framdrivningsgrupp: propeller, axel, horn

Vatten- och dieselfilter

Vatten-, avgas- och dieselslangar

Backslag

| Modell | Typ | Utgång | Minskningar (fritid) | Minskningar (arbete) | Motorns vikt med omvand. |
|----------|-------------|--------|-----------------------------|-----------------------------|--------------------------|
| DMT-25AL | Hydrauliskt | 0° | - | 3.32:1 | 382 Kg (843 Lbs) |
| DMT-50A | Hydrauliskt | 0° | - | 3.12:1-3.45:1 | 449 Kg (991 Lbs) |
| TM-170 | Hydrauliskt | 0° | 2.94:1 | 2.94:1 | 380 Kg (838 Lbs) |
| TM-345 | Hydrauliskt | 0° | 2.00:1-2.47:1 | 2.00:1 | 329 Kg (727 Lbs) |
| TM-345A | Hydrauliskt | 8° | 2.00:1-2.47:1 | 2.00:1 | 329 Kg (727 Lbs) |
| TM-880A | Hydrauliskt | 10° | 2.60:1 | 2.60:1 | 359 Kg (791 Lbs) |
| TM-93 | Hydrauliskt | 0° | 1.51:1-2.09:1-2.40:1-2.77:1 | 1.51:1-2.09:1-2.40:1-2.77:1 | 358 Kg (789 Lbs) |
| TM-93A | Hydrauliskt | 8° | 1.51:1-2.09:1-2.40:1 | 1.51:1-2.09:1-2.40:1 | 358 Kg (789 Lbs) |
| TMC-260 | Mekaniker | 0° | 2.00:1-2.47:1 | 2.00:1 | 322 Kg (711 Lbs) |
| ZF 68 IV | Hydrauliskt | 12° | 1.29:1-1.56:1-2.00:1-2.48:1 | 1.29:1-1.56:1-2.00:1-2.48:1 | 367 Kg (809 Lbs) |

Mått

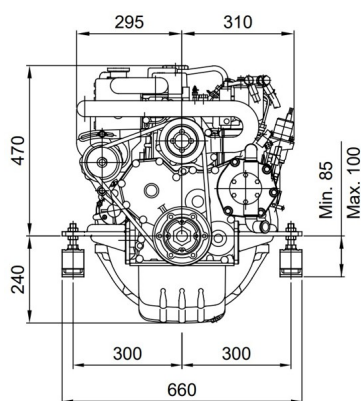

MINI-74 Engine TM-345 2.00:1 Gbox.

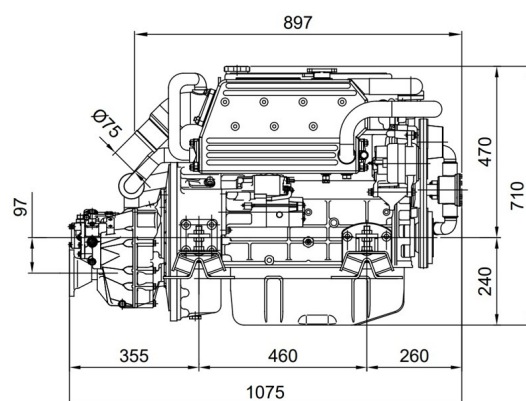

Distributör



Detaljerade ritningar, brochyror och manualer finns tillgängliga på internet soleadvantage.com. Alla rättigheter förbehållna. De tekniska specifikationerna och presentationen är föremål för variationer och ändringar utan föregående meddelande. Icke-kontraktsmässig information.

