

SCHEEPSMOTOR

SM-103

6 Cilinders In lijn 103.0 CV (75.8 kW) 2500 omw./min

Algemene kenmerken

Fabrikant motorbasis	Mitsubishi
Type	Diesel, 4 takt
Aantal cilinders	6, In lijn
Inlaatsysteem	Natuurlijke aanzuiging
Boring x Slag	94 mm x 120 mm (3.7 in x 4.72 in)
Totale cilinderinhoud	4996 cc
Compressieverhouding	22:1
Discontinu vermogenSN_ (ISO3046/1)	103.0 CV (75.8 kW)
Continu vermogen	93.0 CV (68.2 kW)
omw./min	2500
Injectiesysteem	Mechanisch en indirect
Startmotor	12 V (3 kW)
Gegevens wisselstroomgenerator	95 A (12 V)
Maximale hoek in werking	15 °
Draairichting (gezien vanaf de kant van het stuur)	Tegen de klok in
Koelsysteem	Zeewatergekoelde warmtewisselaar
Drooggewicht zonder omvormer	408 Kg (899.5 lb)
Binnendiameter zoutwaterslang	32 mm (1.26 in)
Binnendiameter dieselzuigslang	8 mm (0.31 in)
Binnendiameter dieselterugvoerslang	- (- in)
Binnendiameter uitlaatgasslang	75 mm (2.95 in)
Certificeringen	-
Naleving van de emissievoorschriften	Ingen emissioner

Prestatie-Grafieken

Krukaskoppel

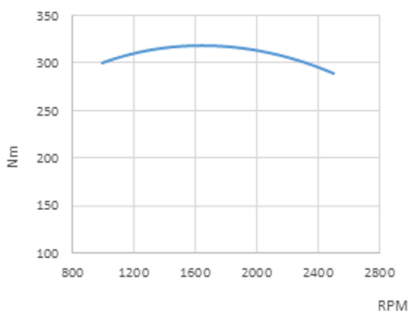

Vermogen (ISO 3046/1)

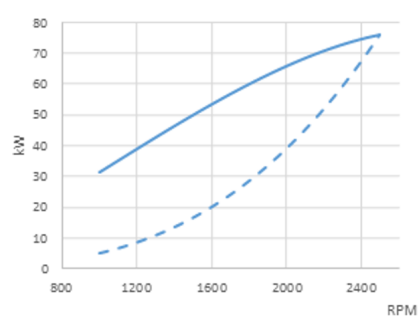

Brandstofverbruik

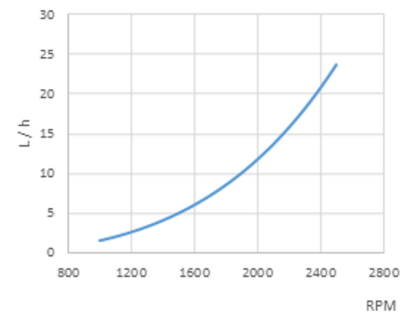

Instrumentenpanelen



Afmetingen: 255 x 160mm

Instrumentenpanelen Standaard

Toerenteller met multifunctioneel scherm

Koelvloeistoftemperatuur en oliedrukmeter

Spanningsindicator en acculaadfout

Alarm hoge koelvloeistoftemperatuur

Alarm lage oliedruk

Voorgloeilampje

IP65 frontale bescherming en anti-condens glas

Sleutel met 5 posities

Accessoires

Standaarduitrusting

Instrumentenpaneel SSG 30

Elektrische bedrading uitbreiding 4 m

Olie extractiepomp

Gebruikershandleiding en explosietekening

Optionele uitrusting en kits

Montage dubbel instrumentenpaneel

Dubbele wisselstroomgenerator

Geaard elektrisch systeem

Droog uitlaatsysteem

Kielkoeling

Aftakas of riemschijf

Contactdoos voor verwarming

Aandrijving: schroef, as, schroefaskoker

water- en dieseloliefilters

water, uitlaat en dieselslangen

Omvormers

Model	Type	Afloophoek	Reducties (pauze)	Reducties (werk)	Gew. motor met. Omv
DMT-25AL	Hydraulisch	0°	-	-	492 Kg (1084 Lbs)
DMT-50A	Hydraulisch	0°	-	3.45:1	559 Kg (1232 Lbs)
PRM-500D	Hydraulisch	0°	2.90:1	2.90:1	483 Kg (1064 Lbs)
PRM-750C	Hydraulisch	0°	2.57:1-2.90:1	2.57:1-2.90:1	508 Kg (1120 Lbs)
TM-170	Hydraulisch	0°	1.50:1-2.04:1-2.50:1-2.94:1	1.50:1-2.04:1-2.50:1-2.94:1	490 Kg (1080 Lbs)
TM-485A1	Hydraulisch	8°	2.40:1	-	450 Kg (993 Lbs)
TM-880A	Hydraulisch	10°	1.53:1-2.08:1-2.60:1	1.53:1-2.08:1-2.60:1	468 Kg (1033 Lbs)
TM-93	Hydraulisch	0°	1.51:1-2.09:1-2.40:1-2.77:1	1.51:1-2.09:1-2.40:1	467 Kg (1031 Lbs)
TM-93A	Hydraulisch	8°	1.51:1-2.09:1-2.40:1	-	467 Kg (1031 Lbs)
ZF 68 IV	Hydraulisch	12°	2.00:1-2.48:1	2.00:1-2.48:1	477 Kg (1051 Lbs)

Afmetingen

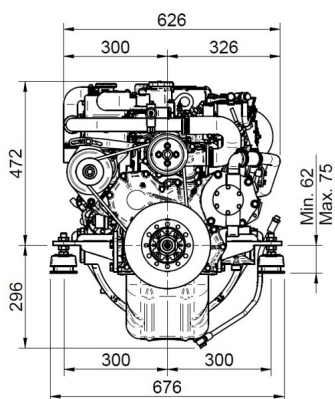

SM-103 Engine TM-93 2.09:1 Gbox.

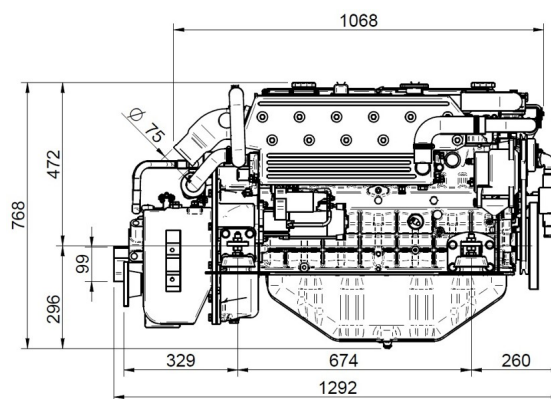

Geautoriseerde Dealer



Gedetailleerde tekening, brochures en handleidingen vindt u op het internet soleadventure.com. Alle rechten voorbehoud. De technische specificaties en de presentatie kunnen zonder voorafgaande kennisgeving worden gewijzigd en gewijzigd. Niet-contractuele informatie.

