

BRODSKI MOTOR

SM-103

6 Cilindara Povezan 103.0 CV (75.8 kW) 2500 R.P.M.

Opće karakteristike

Proizvođač osnovnog motora	Mitsubishi
Čovjek	Dizel, 4 Puta
Broj cilindara	6, Povezan
Sustav usisa	Prirodno usisavanje
Bušenje x Udar	94 mm x 120 mm (3.7 in x 4.72 in)
Ukupni pomak	4996 cc
Omjer kompresije	22:1
Prekidna snagaSN_ (ISO3046/1)	103.0 CV (75.8 kW)
Kontinuirana snaga	93.0 CV (68.2 kW)
R.P.M.	2500
Sustav ubrizgavanja	Mehanički i neizravni
Pokretanje motora	12 V (3 kW)
Izmjenični generator	95 A (12 V)
Maksimalni radni kut	15 °
Smjer rotacije (gledano sa strane upravljača)	Suprotno
Sustav hlađenja	Izmjenjivač topline morske vode i zatvoreni krug rashladne tekućine
Suha težina bez pretvarača	408 Kg (899.5 lb)
Unutarnji promjer cijevi za morsku vodu	32 mm (1.26 in)
Diámetro int. usisnog crijeva za dizel	8 mm (0.31 in)
Unutarnji promjer povratnog crijeva za dizel	- (- in)
Unutarnji promjer ispušne cijevi	75 mm (2.95 in)
Certifikacije	-
Usklađenost emisija	Nema emisija

Krivulje performansi

Okretni moment na radilici

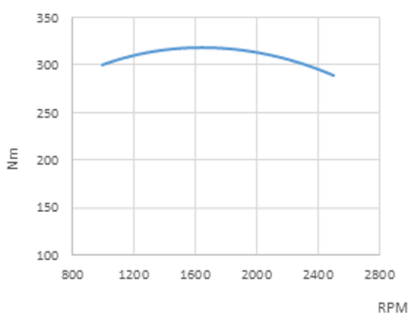

Moć. Prema ISO 3046/1

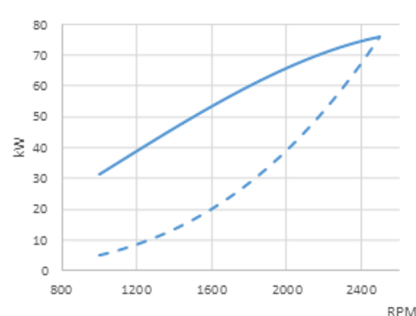

Potrošnja goriva

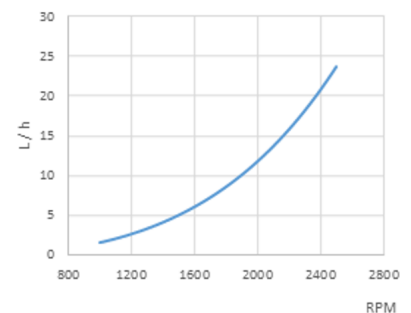

Tablica



Mjere: 255 x 160mm

Tablica Standard

- Brojač okretaja s višenamjenskim zaslonom
- Mjerač temperature rashladne tekućine i tlaka ulja
- Indikator napona i greška napunjenosti baterije
- Alarm za visoku temperaturu rashladne tekućine
- Alarm niskog tlaka ulja
- Indikator predgrijavanja
- Prednja IP65 zaštita i staklo protiv zamagljivanja
- Ključ s 5 položaja

Pribor

Osnovna oprema

- SSG 30
- Produžetak električnog ožičenja od 4 m
- Pumpa za ekstrakciju ulja
- Korisnički priručnik i eksplozirani prikazi

Dodatna oprema i kompleti

- Ugradnja dvostruke ploče s instrumentima
- Dvostruki alternator
- Električni sustav bez zemlje
- Suhi ispušni sustav
- Hlađenje kobilice
- Osovina ili remenica za odvod snage
- Utičnica grijača
- Pogonska skupina: propeler, osovina, rog
- Filteri za vodu i dizel
- Crijeva za vodu, ispuh i dizel

Investitorima

Model	Čovjek	° Odlazak	Sniženja (odmor)	Sniženja (rad)	Težina motora s pretv
DMT-25AL	Hidraulički	0°	-	-	492 Kg (1084 Lbs)
DMT-50A	Hidraulički	0°	-	3.45:1	559 Kg (1232 Lbs)
PRM-500D	Hidraulički	0°	2.90:1	2.90:1	483 Kg (1064 Lbs)
PRM-750C	Hidraulički	0°	2.57:1-2.90:1	2.57:1-2.90:1	508 Kg (1120 Lbs)
TM-170	Hidraulički	0°	1.50:1-2.04:1-2.50:1-2.94:1	1.50:1-2.04:1-2.50:1-2.94:1	490 Kg (1080 Lbs)
TM-485A1	Hidraulički	8°	2.40:1	-	450 Kg (993 Lbs)
TM-880A	Hidraulički	10°	1.53:1-2.08:1-2.60:1	1.53:1-2.08:1-2.60:1	468 Kg (1033 Lbs)
TM-93	Hidraulički	0°	1.51:1-2.09:1-2.40:1-2.77:1	1.51:1-2.09:1-2.40:1	467 Kg (1031 Lbs)
TM-93A	Hidraulički	8°	1.51:1-2.09:1-2.40:1	-	467 Kg (1031 Lbs)
ZF 68 IV	Hidraulički	12°	2.00:1-2.48:1	2.00:1-2.48:1	477 Kg (1051 Lbs)

Mjere

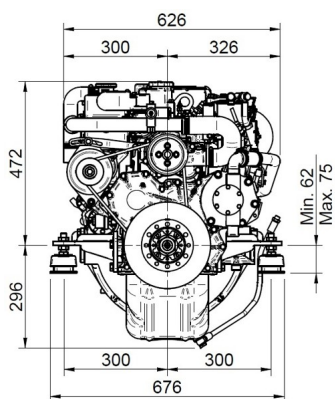

SM-103 Engine TM-93 2.09:1 Gbox.

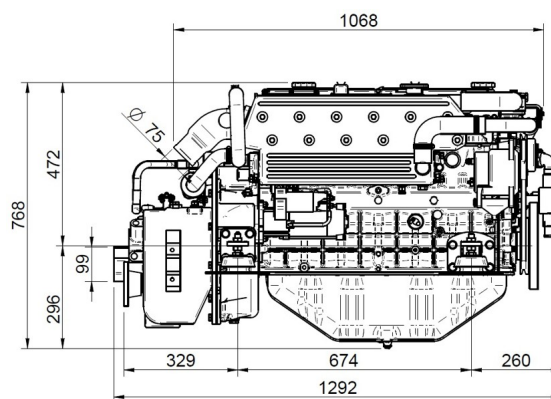

Ovlašteni zastupnik



Detaljni crteži, brošure i priručnici dostupni su na web stranici soleadvice.com. Sva prava pridržana. Tehničke specifikacije i prezentacija podložne su promjenama bez prethodne najave. Nekonvencionalne informacije.

