

ΜΗΧΑΝΉ ΘΑΛΑΣΣΗΣ

SM-103

6 Κύλινδροι Σε απευθείας σύνδεση 103.0 CV (75.8 kW) 2500 Ρ.Π.Μ.

Χαρακτηριστικά

Κατασκευαστής βασικού κινητήρα	Mitsubishi
Ανθρωπος	Ντίζελ, 4 Φορές
Αριθμός κυλίνδρων	6, Σε απευθείας σύνδεση
Σύστημα εισαγωγής	Φυσική αναρρόφηση
Διάτρηση x Εγκεφαλικό	94 mm x 120 mm (3.7 in x 4.72 in)
Ολική μετατόπιση	4996 cc
Αναλογία συμπίεσης	22:1
Διακοπτόμενη ισχύςSN_ (ISO3046/1)	103.0 CV (75.8 kW)
Συνεχής ισχύς	93.0 CV (68.2 kW)
Ρ.Π.Μ.	2500
Σύστημα έγχυσης	Μηχανική και έμμεση
Εκκίνηση κινητήρα	12 V (3 kW)
Εναλλάκτης	95 A (12 V)
Μέγιστη γωνία λειτουργίας	15 °
Διεύθυνση περιστροφής (φαίνεται από την πλευρά του τιμονιού)	Αριστερόστροφα
Σύστημα ψύξης	Εναλλάκτης θερμότητας θαλασσινού νερού και κλειστό κύκλωμα ψυκτικού
Στεγνό βάρος χωρίς μετατροπέα	408 Kg (899.5 lb)
Εσωτερική διάμετρος σωλήνας θαλασσινού νερού	32 mm (1.26 in)
Διάμετρο int. manguera aspiración gasoil	8 mm (0.31 in)
Εσωτερική διάμετρος σωλήνας επιστροφής ντίζελ	- (- in)
Εσωτερική διάμετρος σωλήνας εξάτμισης	75 mm (2.95 in)
Πιστοποιήσεις	-
Συμμόρφωση με τις εκπομπές	Χωρίς εκπομπές

Καμπύλες απόδοσης

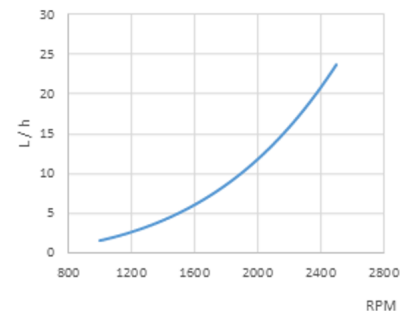
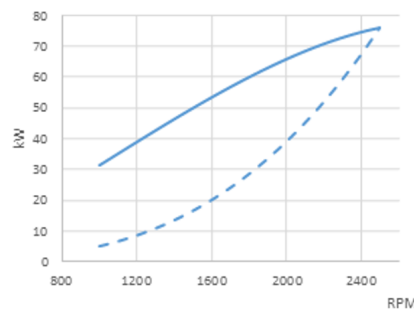
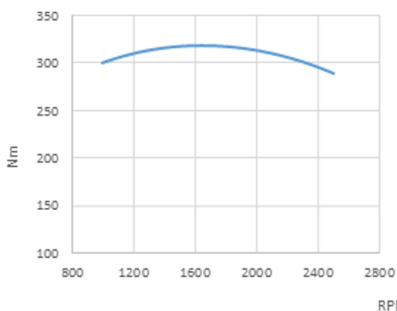

Πίνακας



Μέτρα: 255 x 160mm

Πίνακας

Μετρητής στροφών με οθόνη πολλαπλών λειτουργιών
Θερμοκρασία ψυκτικού υγρού και ρολόι πίεσης λαδιού
Τάση φόρτισης μπαταρίας και ένδειξη σφάλματος
Συναγερμός ψύξης υψηλής θερμοκρασίας
Συναγερμός χαμηλής πίεσης λαδιού
Προειδοποιητική λυχνία προθέρμανσης
IP65 μπροστινή προστασία και αντι-ομίχλη γυαλί
Κλειδί 5 θέσεων

Εξαρτήματα

Βασικός εξοπλισμός

SSG 30
Επέκταση ηλεκτρικής καλωδίωσης 4 m
Αντλία εξαγωγής λαδιού
Εγχειρίδιο κατόχου & Exploded Views

Προαιρετικός εξοπλισμός και κιτ

Διπλή εγκατάσταση πίνακα οργάνων
Διπλός εναλλάκτης
Ισόγειο ηλεκτρικό σύστημα
Σύστημα στεγνής εξάτμισης
Ψύξη καρίνας
Άξονας ή τροχαλία απογείωσης ισχύος
Πρίζα θερμαντήρα
Ομάδα πρόωσης: έλικας, άξονας, κέρατο
Φίλτρα νερού και ντίζελ
Σωλήνες νερού, καυσαερίων και ντίζελ

Επενδυτές

Μοντέλο	Ανθρωπος	° Αναχώρηση	Μειώσεις (εσοχή)	Μειώσεις (εργασία)	Βάρος κιν. με μετατρ
DMT-25AL	Υδραυλικός	0°	-	-	492 Kg (1084 Lbs)
DMT-50A	Υδραυλικός	0°	-	3.45:1	559 Kg (1232 Lbs)
PRM-500D	Υδραυλικός	0°	2.90:1	2.90:1	483 Kg (1064 Lbs)
PRM-750C	Υδραυλικός	0°	2.57:1-2.90:1	2.57:1-2.90:1	508 Kg (1120 Lbs)
TM-170	Υδραυλικός	0°	1.50:1-2.04:1-2.50:1-2.94:1	1.50:1-2.04:1-2.50:1-2.94:1	490 Kg (1080 Lbs)
TM-485A1	Υδραυλικός	8°	2.40:1	-	450 Kg (993 Lbs)
TM-880A	Υδραυλικός	10°	1.53:1-2.08:1-2.60:1	1.53:1-2.08:1-2.60:1	468 Kg (1033 Lbs)
TM-93	Υδραυλικός	0°	1.51:1-2.09:1-2.40:1-2.77:1	1.51:1-2.09:1-2.40:1	467 Kg (1031 Lbs)
TM-93A	Υδραυλικός	8°	1.51:1-2.09:1-2.40:1	-	467 Kg (1031 Lbs)
ZF 68 IV	Υδραυλικός	12°	2.00:1-2.48:1	2.00:1-2.48:1	477 Kg (1051 Lbs)

Μέτρα

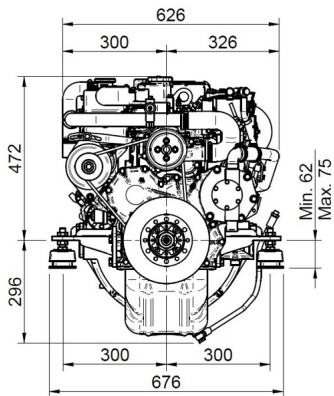

SM-103 Engine TM-93 2.09:1 Gbox.

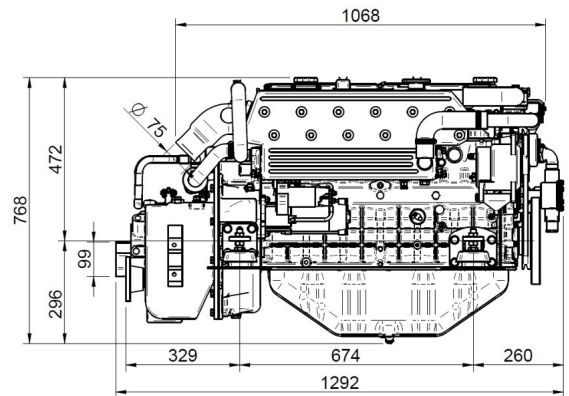

Εξουσιοδοτημένος αντιπρόσωπος



Λεπτομερή σχέδια, φυλλάδια και εγχειρίδια είναι διαθέσιμα στον ιστότοπο soleadvantage.com. Με την επιφύλαξη των ΟΙ τεχνικές προδιαγραφές και η παρουσίαση υπόκεινται σε παραλλαγές και αλλαγές χωρίς προηγούμενη ειδοποίηση. Μη συμβατικές πληροφορίες.

