

Tri faze

**Osnovni podatci**

<b>Maksimalna snaga*:</b>	77,8 kW (97,3 kVA)	<b>Voltaža:</b>	480/277 V
<b>Osnovna snaga**:</b>	70,8 kW	<b>Amperaža:</b>	117 A
<b>Frekvencija:</b>	60 Hz	<b>Faza:</b>	3

**Dimenzije i težina**

<b>Ukupna dužina bez zvučno-izolacijske kutije:</b>	1779 mm	<b>Ukupna dužina sa zvučno-izolacijskom kutijom:</b>	2007 mm
<b>Ukupna širina bez zvučno-izolacijske kutije:</b>	866 mm	<b>Ukupna širina sa zvučno-izolacijskom kutijom:</b>	865 mm
<b>Ukupna težina bez zvučno-izolacijske kutije:</b>	969 mm	<b>Ukupna težina sa zvučno-izolacijskom kutijom:</b>	1048 mm
<b>Suha težina Bez zvučne izolacije:</b>	988 Kg	<b>Suha težina Sa zvučnom izolacijom:</b>	1100 Kg

**Motor**

<b>Proizvođač baznog motora:</b>	Deutz	<b>Promjer:</b>	108 mm (4,25 in)
<b>Model Solé Diesel:</b>	SDZ-109	<b>Takt:</b>	130 mm (5,12 in)
<b>Tip:</b>	4 tiempos_HR	<b>Kompresija:</b>	19:1
<b>Broj okretaja motora:</b>	1800	<b>Sistem ubrizgavanja:</b>	Mehanički i direktni
<b>broj cilindara:</b>	4	<b>Usisni sistem:</b>	Turbo punjač
<b>zapremina:</b>	4764 cc	<b>kućište zamašnjaka (zvono):</b>	SAE 2
<b>Tip ulja:</b>	SAE 15W40	<b>količina rashladne tekućine:</b>	17,5 L (4,62 gal)
<b>Kapacitet ulja:</b>	11 L (2,91 gal)	<b>Zamašnjak:</b>	SAE 11 1/2
<b>Snaga:</b>	85 kW (115,6 CV)	<b>količina protoka rashladne tekućine:</b>	162,1 l/min (42,82 gal/m)
<b>Količina protoka morske vode:</b>	130,4 l/min (34,45 gal/m)	<b>količina usisa zraka:</b>	6,6 m <sup>3</sup> /m

Uvjeti ocjenjivanja prema ISO 3046 (100 kPa tlak zraka, 30 % relativne vlažnosti i temp. zraka 25 °C (77 ° F))

\* Maksimalna izlazna snaga: maksimalna snaga koju isporučuje generator na punom opterećenju

\*\* Primarna snaga: nazivna snaga prema ISO 3046 i ISO 8528-1. sa 10% preopterećenja jedan sat u dvanaest sati.

1 kW  $\cong$  1,36 CV 1 kW  $\cong$  1,36 HP (metric) 1 kW  $\cong$  1,36 CH

## Detalji napajanja gorivom

<b>Potrošnja goriva 25%:</b>	5,8 L/H (1,53 Gal/H)	<b>Tip goriva:</b>	Dizel
<b>Potrošnja goriva 50%:</b>	11,2 L/H (2,96 Gal/H)	<b>Standard goriva:</b>	loživo ulje ASTM
<b>Potrošnja goriva 75%:</b>	16,1 L/H (4,25 Gal/H)	<b>Tip pumpe za ubrizgavanje:</b>	individualni
<b>Potrošnja goriva 100%:</b>	20,9 L/H (5,52 Gal/H)	<b>Limitator broja okretaja:</b>	Mehanički

## Električni sistem

<b>Voltaža akumulatora:</b>	24 V	<b>tip elektromagnetskog ventila:</b>	ETS
<b>Elektropokretač:</b>	4 kW	<b>Alternator:</b>	35 A

## Detalji instalacije

<b>Promjer cijevi ispušnih plinova:</b>	90 mm (3,54 in)	<b>Maksimalna visina podizanja goriva:</b>	1,3 m (4,27 ft)
<b>Promjer cijevi usisa mora:</b>	42 mm (1,65 in)	<b>maksimalna visina podizanja morke vode za hlađenje:</b>	4 m (157,48 in)
<b>Promjer cijevi dovoda goriva:</b>	# <sub>i</sub> VALOR!	<b>Maksimalna temperatura morske vode:</b>	32 °C (89,6 °F)
<b>Promjer cijevi povrata goriva:</b>	-	<b>Maksimalni kut instalacije ***:</b>	10 °
<b>Minimalni kapacitet baterije:</b>	24 V 90 A/h		

## Detalji elektropunjača

<b>Brend:</b>	Meccalte	<b>omj φ:</b>	0,8
<b>Model:</b>	ECP34-1S/4	<b>Dodatna el. izolacija za tropske uvjete:</b>	Da
<b>Tip regulatora:</b>	DSR	<b>Pobuda:</b>	Brushless
<b>Broj polova:</b>	4	<b>Točnost regulacije napona**:</b>	1%
<b>Tip izolacije*:</b>	H	<b>standardi:</b>	EN60034-1, IEC 60034-1
<b>Vodonepropusnost*:</b>	23	<b>tip alternatora:</b>	Sinkroniziran

## Opcijska oprema

ifonski komplet je obavezan ako je generator ispod vodene linije	Izdvojeno hlađenje oko kobilice za suhi i vlažni ispuh
Električni sustav motora na 24 V	Cijevi s dvostrukim stjenkama i kit alarma
Servisni kit za krstarenje: filtri za gorivo i ulje, pumpa rashlada (mora), impeler, rer	Prekidač za prekid rada motora zbog niske razine rashladne tekućine
Suhi ispušni sustav	Filter goriva / separator vode
	separator ispušnog plinova i rashladne tekućine



\* Druga zaštita dostupna

\*\* Sa opterećenjem od 0 do 100%, odstupanje od brzine od -2% do + 5%, faktor snage 0,8 linearno i uravnoteženo optereće

\*\*\* u svim pravcima

za ostale zahtjeve kontaktirajte odjel prodaje



## Descripción general\_HR

- LCD ekran, zaslon 128 x 64 piksela
- 70 LED indikatora
- Vrijednosti generatora (vidi informacije o zaslonu)
- Konfiguracija zaštićena lozinkom
- Indikacija sata rada
- Višejezični
- Genset pro

## Upravljanje upozorenjima

- Prekid rada (SD)
- Visoka temperatura rashladne tekućine
- Nizak tlak ulja
- Prekomjerna brzina
- Preopterećenje \*
- Kratki spoj \*
- Previsoki napon \*
- previše / premalo napona
- Preko / ispod frekvencije
- Zaustavljanje u nuždi
- Upozorenja (WRN)
- Nisk

## Opis funkcija

- Način isključenja
- Ručno upravljanje- način rada ( ručno pokretanje / zaustavljanje)
- Automatsko upravljanje pokretanja



## Napajanje

- Napon 12/24 DC sa zaštitnim osiguračem
- Potrošnja 60/35 mmA

## Radni uvjeti

- Radna temperatura -20 + 70 °C
- Vlažnost 95% bez kondenzacije
- Zaštita komandne ploče IP65

## Standardna sukladnost

- Direktiva o niskom naponu EN 61010-1: 95 + A1: 97
- Elektromagnetska EN 50081-1: 94, EN 5

## Informacije displeja

### Mjerenje

- L1-L3 Napon (V), Frekvencija (Hz), Tlak ulja, (bar)
- Temperatura rashladne tekućine (°C), Akumulator, Napon (V), RPM
- Aktivna snaga \* (kW), Očigledna, Snaga \* (kVA), struja \* (A), PF \*

### Povijesti

## Opcijska oprema

### SCO 10 Dodatna instr. tabla

- Omogućuje isti rad i funkcionalnost kao glavna SCO 10 inst. tabla.
- Povezani su RS485 priključkom
- Komunikacijski kabel dostupan je od 12/24/36 m.

### IP65 Box Kit

- Električna kutija w

### Binarni modul za ulaz / izlaz

### IG-IB internetski komunikacijski spoj

- Za Ethernet / internetske komunikacije

### Strujni transformatori

### Dopušta sljedeća očitavanja:

- Struja (A), aktivna snaga (Kw)

## Dimenzije

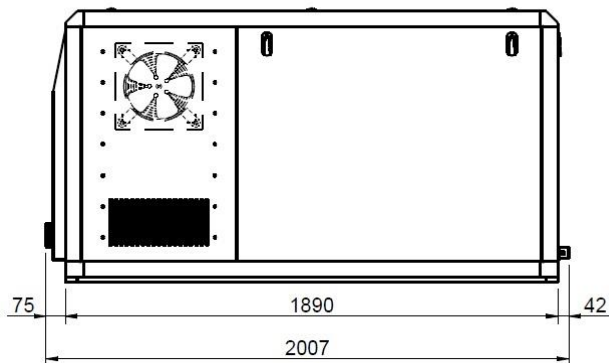
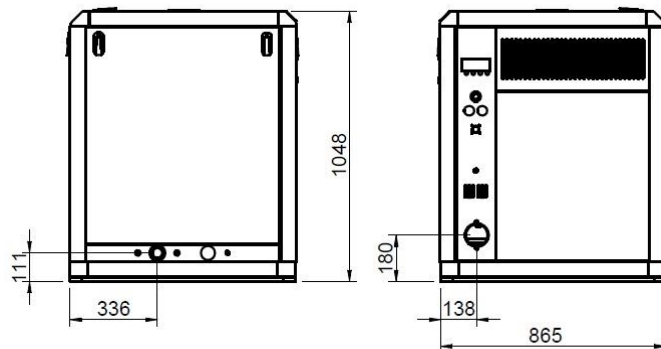
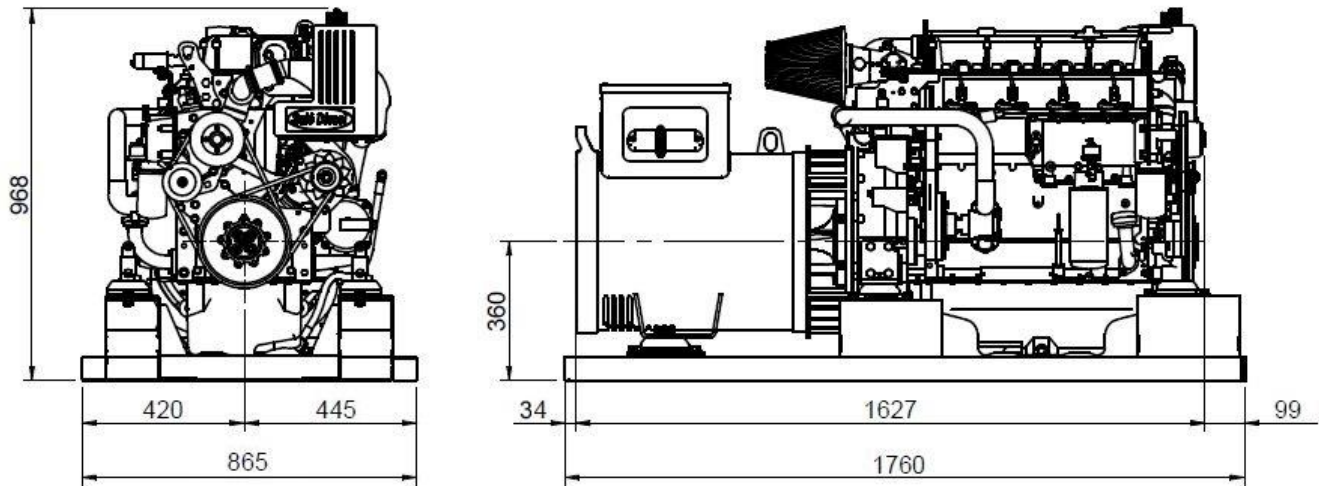

Ovlašteni distributer

[www.solediesel.com](http://www.solediesel.com)

[info@solediesel.com](mailto:info@solediesel.com)

Detaljni nacrti, brošure i uputstva dostupna su na [www.solediesel.com](http://www.solediesel.com). Zadržana su sva prava. Tehničke specifikacije, podatci i prikaz su podložni promjenama bez prethodne najave.

Neformalne informacije